

JA

大判インクジェットプリンター

SC-F9200



セットアップガイド

EN

**SC-F9200 Series
Setup Guide**

TC



**SC-F9270
安裝説明**

	JA	組み立て	10
	EN	Assembly	
	TC	組裝	
▼			
	JA	メディアのセット	23
	EN	Loading Media	
	TC	裝入材料	
▼			
	JA	接続とインストール	30
	EN	Installing the Software	
	TC	安裝軟體	
	JA	マニュアルのご紹介	34
	EN	Seeing the Online Guide	
	TC	請參考線上手冊	

本書は、本製品の搬入後、梱包箱から取り出して使用するまでの作業について説明しています。掲載されているイラストと本機の形状は若干異なります。ただし、組み立ての説明には支障ございません。

マークの意味

本書で使用しているマークの意味は以下の通りです。

 警告	この表示を無視して誤った取り扱いをすると、人が死亡または重傷を負う可能性が想定される内容を示しています。
 注意	この表示を無視して誤った取り扱いをすると、人が傷害を負う可能性および財産の損害の可能性が想定される内容を示しています。



高温注意



一般禁止



分解禁止



濡れ手禁止



接触禁止



水濡れ禁止





一般指示



電源プラグを
コンセントから
抜く















アース線を
接続

	必ず守っていただきたい内容を記載しています。この内容を無視して誤った取り扱いをすると、製品の故障や、動作不良の原因になる可能性があります。
	補足説明や参考情報を記載しています。

本製品を使用するうえで、作業する人や他の人への危害、財産への損害を未然に防ぐため、必ず守っていただきたいことを説明しています。本製品を安全にお使いいただくために、お使いになる前には必ず付属のマニュアルをお読みください。また、付属のマニュアルは、製品の不明点をいつでも解決できるように手元に置いてお使いください。

設置上のご注意

 警告	
	本製品の通風口を塞がないでください。 通風口を塞ぐと内部に熱がこもり、火災になるおそれがあります。布などで覆ったり、風通しの悪い場所に設置しないでください。また、マニュアルで指示された設置スペースを確保してください。 ☞ 本書 6 ページ「設置に適した場所」
	十分に換気ができる場所で使用してください。 インク、廃インクの臭いや蒸気によって、気分が悪くなるおそれがあります。気分が悪くなった場合は、以下の処置をしてください。 <ul style="list-style-type: none"> • 空気が新鮮な場所に移動してください。 • 保護マスクを着用してください。 • 呼吸が困難な場合や呼吸が停止している場合には、直ちに人工呼吸を行い、医師の診断を受けてください。

 注意	
	不安定な場所、他の機器の振動が伝わる場所に設置・保管しないでください。 落ちたり倒れたりして、けがをするおそれがあります。
	油煙やホコリの多い場所、水に濡れやすいなど湿気が多い場所に置かないでください。 感電・火災のおそれがあります。
	本製品を移動する際は、前後左右に 10 度以上傾けないでください。 転倒などによる事故のおそれがあります。
	本製品は重いので、1 人で運ばないでください。 開梱や移動の際は 6 人以上で運んでください。本製品の質量は以下を参照してください。 ☞ 本書 6 ページ「設置に適した場所」
	本製品を持ち上げる際は、マニュアルで指示された方法で持ち上げてください。 他の部分を持って持ち上げると、プリンターが落下したり、下ろす際に指を挟んだりして、けがをするおそれがあります。本製品の持ち上げ方は以下を参照してください。 ☞ 本書 11 ページ「プリンターの取り付け」
	本製品を持ち上げる際は、無理のない姿勢で作業してください。 無理な姿勢で持ち上げると、けがをするおそれがあります。
	本製品の組み立て作業は、梱包用シート、梱包材、同梱品を作業場所の外に片付けてから行ってください。 滑ったり、つまずいたりして、けがをするおそれがあります。
	本製品を、キャスター（車輪）付きの台などに載せる際は、キャスターを固定して動かないようにしてから作業を行ってください。 作業中に台などが思わぬ方向に動くと、けがをするおそれがあります。

⚠ 注意



	本製品のキャスターと固定具を固定したまま移動させないでください。 転倒などによる事故のおそれがあります。
	本製品を移動する場合、段差や凹凸のある場所は避けてください。 転倒などによる事故のおそれがあります。

取り扱い上のご注意

⚠ 警告

	アルコール、シンナーなどの揮発性物質のある場所や火気のある場所では使用しないでください。 感電・火災のおそれがあります。
	煙が出たり、変なにおいや音があるなど異常状態のまま使用しないでください。 感電・火災のおそれがあります。異常が発生したときは、すぐに電源を切り、電源プラグをコンセントから抜いてから、販売店またはエプソンの修理窓口にご相談してください。
	お客様による修理は、危険ですから絶対にしないでください。
	可燃ガスおよび爆発性ガス等が大気中に存在するおそれのある場所では使用しないでください。また、本製品の内部や周囲で可燃性ガスのスプレーを使用しないでください。 引火による火災のおそれがあります。
	各種ケーブルは、マニュアルで指示されている以外の配線をしないでください。 発火による火災のおそれがあります。また、接続した他の機器にも損傷を与えるおそれがあります。
	開口部から内部に、金属類や燃えやすい物などを差し込んだり、落としたりしないでください。 感電・火災のおそれがあります。
	製品内部の、マニュアルで指示されている箇所以外には触れないでください。 感電や火傷のおそれがあります。
	マニュアルで指示されている箇所以外の分解は行わないでください。
	操作パネルの液晶ディスプレイが破損したときは、中の液晶に十分注意してください。 万一以下の状態になったときは、応急処置をしてください。 ・皮膚に付着したときは、付着物を拭き取り、水で流し石けんでよく洗い流してください。 ・目に入ったときは、きれいな水で最低 15 分間洗い流した後、医師の診断を受けてください。 ・飲み込んだときは、水で口の中をよく洗浄し、大量の水を飲んで吐き出した後、医師に相談してください。
	異物や水などの液体が内部に入ったときは、そのまま使用しないでください。 感電・火災のおそれがあります。 すぐに電源を切り、電源プラグをコンセントから抜いてから、販売店またはエプソンの修理窓口にご相談してください。







⚠ 注意

	本製品の上に乗ったり、重いものを置かないでください。 特に、子どものいる家庭ではご注意ください。倒れたり壊れたりして、けがをするおそれがあります。
	本製品を保管・輸送するときは、傾けたり、立てたり、逆さまにしないでください。 インクが漏れるおそれがあります。
	前面カバーを開閉するときは、手や指を挟まないよう注意してください。 けがをするおそれがあります。
	各種ケーブルやオプションを取り付ける際は、取り付ける向きや手順を間違えないでください。 火災やけがのおそれがあります。マニュアルの指示に従って、正しく取り付けてください。
	本製品を移動する際は、電源を切り、電源プラグをコンセントから抜き、全ての配線を外したことを確認してから行ってください。 コードが傷つくなどにより、感電・火災のおそれがあります。
	使用時は、本製品のキャスターと固定具を必ず固定してください。 固定していない場合、事故の原因となります。
	メディア、自動巻取りユニットの紙管は、マニュアルをご覧になり、正しく固定してください。 メディアや巻き取った印刷物が落下すると、けがをするおそれがあります。
	メディア、巻き取った印刷物の取り外しはマニュアルをご覧になり、正しく作業してください。 メディアや巻き取った印刷物が落下するとけがをする恐れがあります。
	ヒーターは、高温になっているので注意して作業してください。 火傷のおそれがあります。

電源に関するご注意

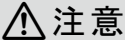

⚠ 警告

	電源プラグは刃の根元まで確実に差し込んで使用してください。 感電・火災のおそれがあります。
	電源プラグは定期的にコンセントから抜いて、刃の根元、および刃と刃の間を清掃してください。 電源プラグを長期間コンセントに差したままにしておくと、電源プラグの刃の根元にホコリが付着し、ショートして火災になるおそれがあります。
	電源プラグをコンセントから抜くときは、コードを引っ張らずに、電源プラグを持って抜いてください。 コードの損傷やプラグの変形による感電・火災のおそれがあります。

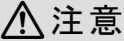

 警告	
	濡れた手で電源プラグを抜き差ししないでください。 感電のおそれがあります。
	漏電事故防止のため、接地接続（アース）を行ってください。 アース線（接地線）を取り付けない状態で使用すると、感電・火災のおそれがあります。電源コードのアースを以下のいずれかに取り付けてください。 <ul style="list-style-type: none"> 電源コンセントのアース端子 銅片などを 65cm 以上地中に埋めた物 接地工事（D 種）を行っている接地端子 アース線の取り付け / 取り外しは、電源プラグをコンセントから抜いた状態で行ってください。ご使用になる電源コンセントのアースを確認してください。アースが取れないときは、販売店に相談してください。
	次のような場所にアース線を接続しないでください。 <ul style="list-style-type: none"> ガス管（引火や爆発の危険があります） 電話線用アース線および避雷針（落雷時に大量の電気が流れる可能性があるため危険です） 水道管や蛇口（配管の途中がプラスチックになっているとアースの役目を果たしません）
	AC100V 以外の電源は使用しないでください。 感電・火災のおそれがあります。
	電源プラグは、ホコリなどの異物が付着した状態で使用しないでください。 感電・火災のおそれがあります。
	付属の電源コード以外は使用しないでください。また、付属の電源コードを他の機器に使用しないでください。 感電・火災のおそれがあります。
	破損した電源コードを使用しないでください。 感電・火災のおそれがあります。電源コードが破損したときは、エプソンの修理窓口にご相談してください。 また、電源コードを破損させないために、以下の点を守ってください。 <ul style="list-style-type: none"> 電源コードを加工しない 電源コードに重いものを載せない 無理に曲げたり、ねじったり、引っ張ったりしない 熱器具の近くに配線しない
	電源コードのたこ足配線はしないでください。 発熱して火災になるおそれがあります。 家庭用電源コンセント（AC100V）から直接電源を取ってください。
 注意	
	長期間ご使用にならないときは、安全のため電源プラグをコンセントから抜いてください。

インクパック、廃インクに関するご注意

ご使用前に製品安全データシートをお読みください。製品安全データシートは、弊社のホームページから入手できます。

 注意	
	メンテナンス作業をするときは、保護メガネ、手袋、マスクなどを着用してください。インクや廃インクが皮膚に付着したときや目や口に入ったときは、以下の処置をしてください。 <ul style="list-style-type: none"> 皮膚に付着したときは、多量の石けん水で洗い流してください。皮膚に刺激を感じたり変化があるときは、医師の診断を受けてください。 目に入ったときは、すぐに水で洗い流してください。そのまま放置すると目の充血や軽い炎症を起こすおそれがあります。異常があるときは、医師の診断を受けてください。 口に入ったときは、速やかに医師に相談してください。 飲み込んだときは、無理に吐かせずに速やかに医師に相談してください。無理に吐かせると、吐いたものが気管に入ることがあり危険です。
	インクを補充するときは、以下の点に注意して作業してください。 <ul style="list-style-type: none"> インクパックのそそぎ口はゆっくり切り取ってください。勢いよく切り取ると、インクが飛び散ることがあります。 開封後のインクパックは強く持たないでください。インクが飛び出るおそれがあります。 インクをインクタンクに注ぐ際は、インクパックをゆっくり傾けて注いでください。
	インクパックや廃インクは、子どもの手の届かない場所に保管してください。
	インクは飲まないでください。

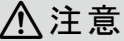
メディアに関するご注意

 注意	
	メディアを切る際は、カッターなどの刃物で手や指を切らないように注意してください。
	メディアの端を手でこすらないでください。 メディアの側面は薄く鋭利なため、けがをするおそれがあります。
	メディアは重いので、1人で運ばないでください。 40kg 以上のメディアは、リフターの使用をお勧めします。

Illustrations

The printer shown in the illustrations in this guide differs in some respects from the actual product, but these differences have no effect on the assembly process.

Safety Instructions

Read all of these instructions before using your printer. Also be sure to follow all warnings and instructions marked on the printer.



Warning

- ❑ Use only the power cord that comes with the printer. Use of another cord may result in fire or electric shock.
- ❑ Wear protective eyewear, gloves, and a mask when refilling ink tanks or replacing the Waste Ink Bottle.
Should ink contact your skin or enter your eyes or mouth, immediately take the following actions:
 - If fluid adheres to your skin, immediately wash it off using large volumes of soapy water. Consult a physician if the skin appears irritated or is discolored.
 - If fluid enters your eyes, rinse immediately with water. Failure to observe this precaution could result in bloodshot eyes or mild inflammation.
 - If fluid enters your mouth, consult a physician immediately.
 - If fluid is swallowed, do not force the person to vomit, and consult with a physician immediately. If the person is forced to vomit, fluid may get caught in the trachea which can be dangerous.

Caution

- ❑ The printer unit is heavy and unwieldy. Have 6 or more people unpack and assemble the printer and stand.
- ❑ Be careful with the heater while product is operating. They are hot and may cause a burn.
- ❑ Be careful not to trap your hands or fingers when opening or closing the front cover. Failure to observe this precaution could result in injury.

Meaning of Symbols

	Caution	Cautions must be followed to avoid bodily injury.
	Important	Important : Important must be followed to avoid damage to this product.
	Note	Note : Notes contain useful or additional information on the operation of this product.

插圖

在此手冊圖示中的印表機的某些方面可能與實機不同，但這些差異性並不會影響到組裝步驟。

安全說明

使用印表機之前，請閱讀下列這些指示說明。同時，請務必遵守印表機上所標示的警告訊息和指示。



警告

- ❑ 只使用此印表機內附的電源線。使用其他的電源線可能會引起火災或造成觸電。
- ❑ 當將墨水填充至大容量墨水槽或更換廢墨桶時，請戴上護目鏡、手套、和面罩。
如果墨水接觸到皮膚或是濺入眼睛或嘴巴，請立即採取下列動作：
 - 若液體沾黏在皮膚上，請立即使用大量的肥皂水沖洗。如果皮膚出現過敏和變色的現象，請找醫師治療。
 - 若液體濺入眼睛，請立刻用水沖洗。不遵守此預防措施可能會導致眼睛充血或輕度發炎。
 - 若液體濺入嘴巴，請立刻看醫生。
 - 若有吞入液體，請勿強迫催吐，而且請立刻看醫生。若強迫催吐，液體可能會卡在氣管內而導致危險。

注意

- ❑ 此印表機裝置沉重且龐大，需要至少 6 人一起拆開包裝和組裝印表機及支架。
- ❑ 產品正在運作時，使用加熱器需小心。因為它們溫度過熱，可能會導致燙傷。
- ❑ 當打開或闔上前蓋時請小心，不要弄傷您的手或手指。
不遵守此注意事項可能會造成身體受傷。

圖示說明

	注意	請務必遵守注意事項，以免身體受傷。
		附註：請務必遵守附註事項，以免損壞設備。
		秘訣：提供使用印表機的實用技巧及其他資訊。

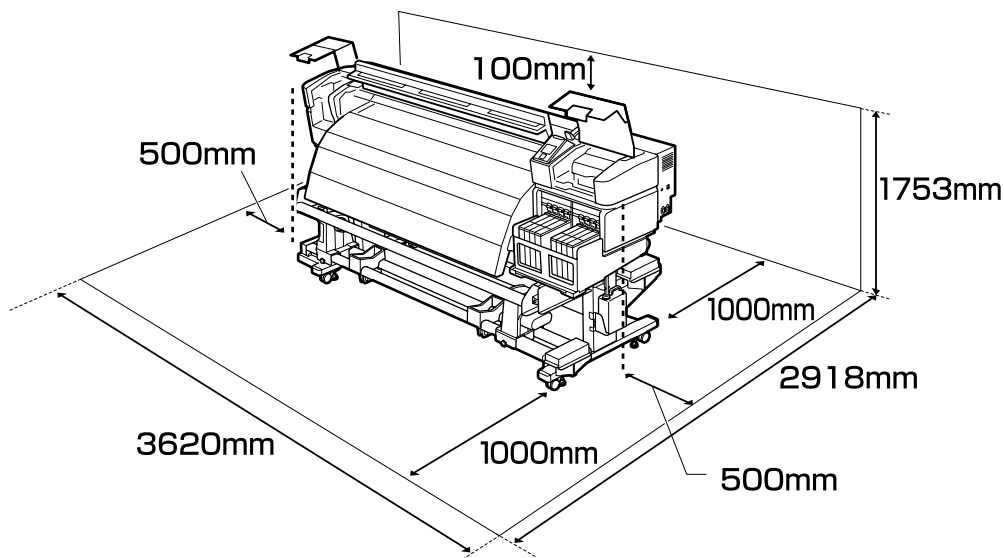

設置に適した場所

本機は、以下のような場所に設置してください。

- ❑ 本機を設置するには、図のようなスペースを確保してください。
- ❑ 本機の質量（約 288kg）に十分耐えられる、水平で安定した場所
- ❑ 本機は電源ケーブルを 2 本接続します。それぞれ別系統のコンセントに差し込んでください。
- ❑ 温度 15 ~ 35℃、湿度 20 ~ 80% の場所

ただし、メディアの環境条件も満たした場所で使用しないと正しく印刷できないことがあります。詳しくは、メディアのマニュアルをご覧ください。

十分に換気ができる場所で使用してください。

適正な湿度を保つために直射日光の当たる場所、エアコンなどの風が直接当たる場所での使用を避けてください。

Instructions for Placing the Printer

- ❑ Leave adequate room as shown in the table for setting up the printer.
- ❑ Choose a level and stable location that can support the weight of the printer (about 288 kg).
- ❑ The printer requires two power cables. Connect the cables to different outlets with independent power sources.
- ❑ Operate the printer under the following conditions:
Temperature: 15 to 35°C (59 to 95°F)
Humidity: 20 to 80% without condensation
- ❑ Even the conditions above are met, you may not print properly if the environmental conditions are not proper for the paper. See the instructions of the paper for more detailed information.
- ❑ Make sure the area is well ventilated.
- ❑ Keep the printer away from drying or direct sunlight to maintain the appropriate humidity.

放置印表機的說明

- ❑ 請依照圖示，在桌面上預留足夠的空間以設置印表機。
- ❑ 請選擇可支撐印表機重量（約 288 公斤）並且又平坦又穩固的位置。
- ❑ 本印表機需要連接二條電源線。請將電源線插入有獨立電源的個別插座。
- ❑ 請在下列條件下操作印表機：
- 溫度：15 至 35°C (59 至 95°F)
- 濕度：20 至 80% 無凝結
- ❑ 即使符合了上述條件，但如果環境條件不適合紙張，還是可能無法正確列印。詳細資料，請查看紙張的操作說明。
- ❑ 確定該區域通風良好。
- ❑ 避免將印表機放在過於乾燥或陽光直射之處以維持適當的濕度。

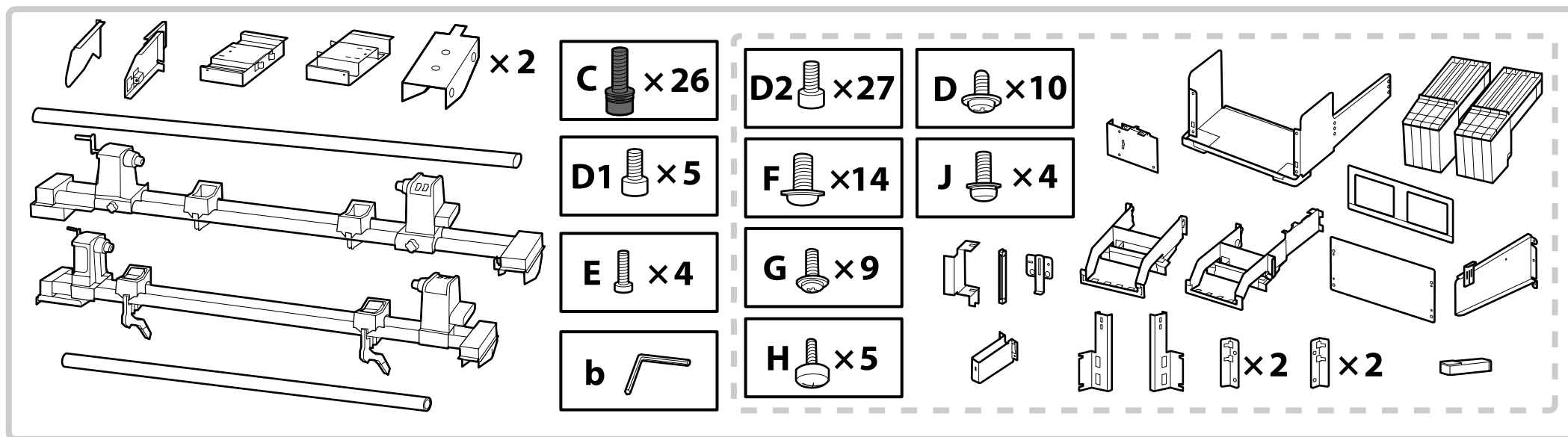
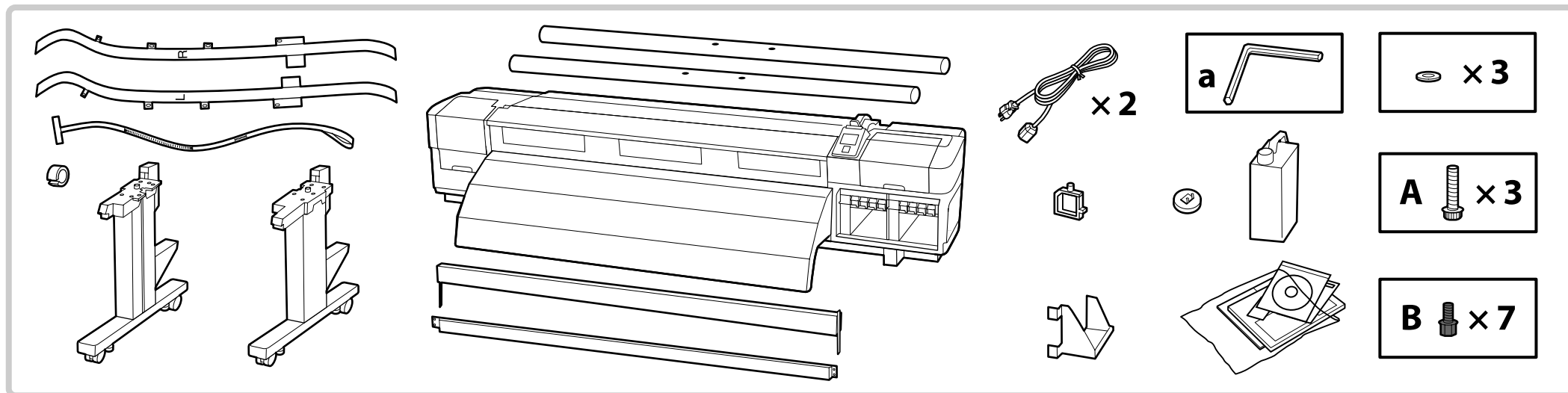

破線枠内のパーツはインク供給システムです。

The parts enclosed in the dashed border are ink supply system.

虚線框内的配件为供墨系统。

	注油キットは、セットアップでは使用しません。 使い方や詳細は、『ユーザーズガイド』（PDF）をご覧ください。
✓	The grease kit is not used during setup. For information on using the grease kit, see the User's Guide (PDF).
	在安裝過程中不會使用到潤滑脂套件。 關於如何使用潤滑脂套件的資訊，請參閱進階使用說明（PDF）。

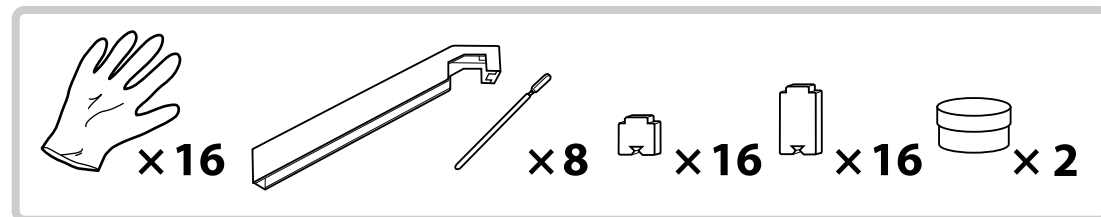

⚠ 注意	本製品の組み立て作業は、梱包用シート、梱包材、同梱品を作業場所の外に片付けてから行ってください。
⚠ Caution:	Before assembling the printer, clear the work area by putting away the removed packing materials and bundled items.
⚠ 注意：	組裝印表機之前，請先收好拆下的包裝材料及內附的配件，清理工作區域。

インク供給システムの取り付けや調整については、サービスエンジニアにお申し付けください。お客様による作業は、破損・故障のおそれがあります。お客様による作業が原因で発生した破損・故障については、責任を負いかねますのでご了承ください。

以下のように作業を進めてください。

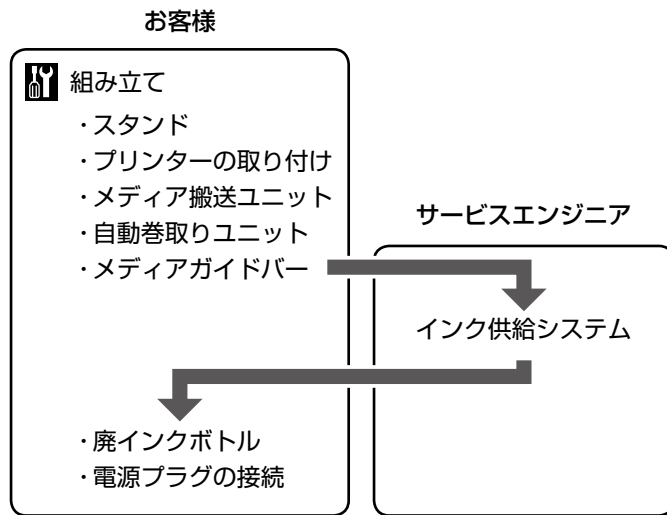

Contact a service engineer to attach the "Ink Supply System". Attempting to perform these tasks yourself could result in product malfunction or damage to the product and will void the product warranty.

Follow the procedure below.

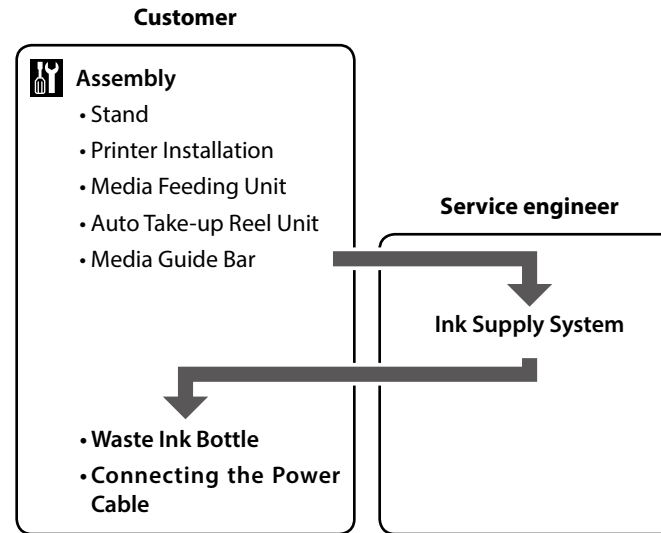

請聯繫服務工程師安裝“供墨系統”。試圖自行操作這些工作而導致產品故障或損壞，將不提供產品保固服務。

請依照下列的程序。

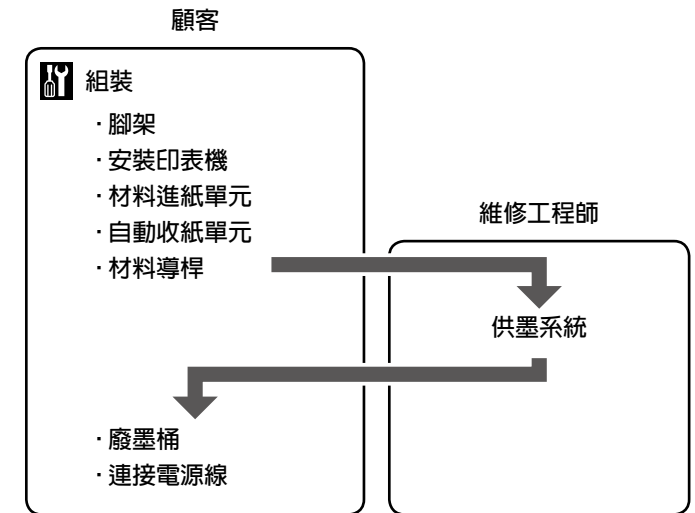



スタンド

Stand

腳架

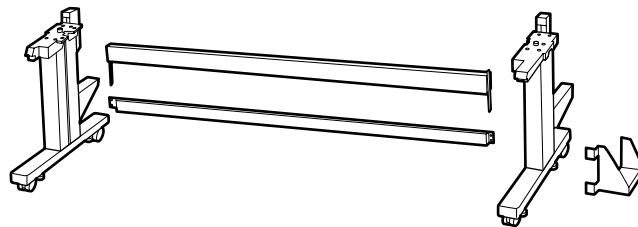

スタンドの組み立て作業は3人で行うことをお勧めします。



It is recommended to assemble the stand by a group of three.

建議三人一起組裝腳架。

[1]

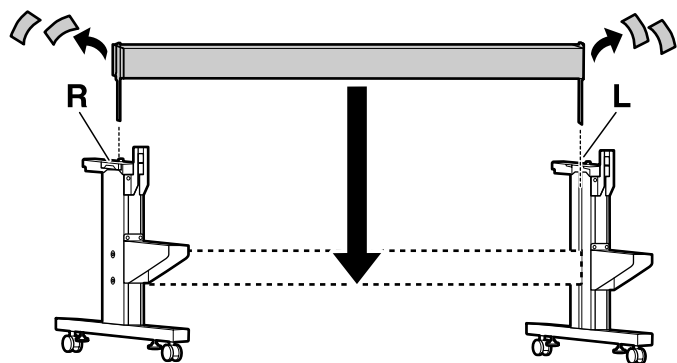

[2]

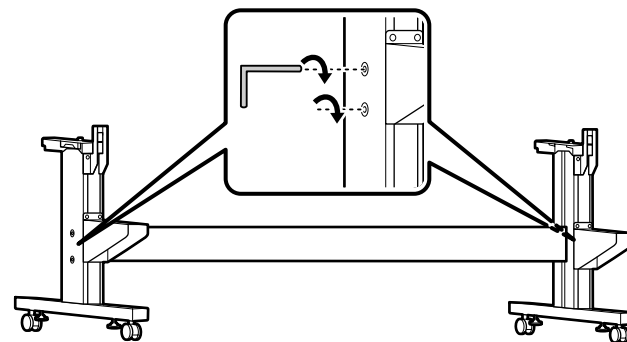

[3]

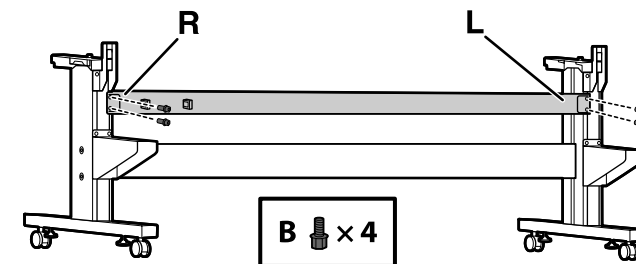

[4]

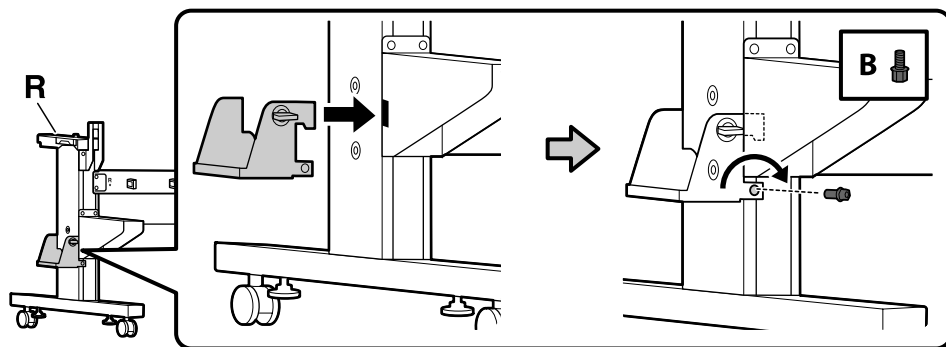

[5]

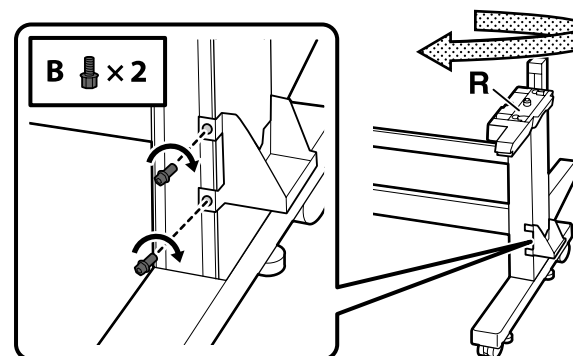

プリンターの取り付け

Printer Installation

安裝印表機

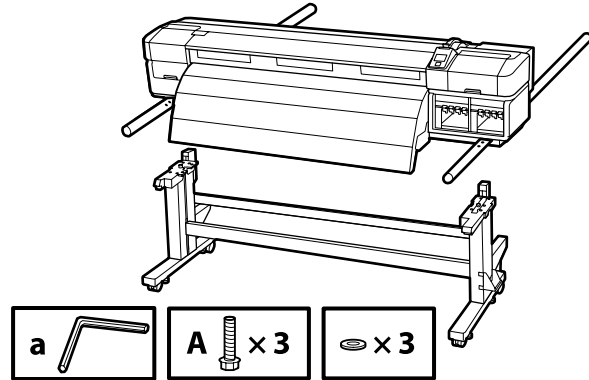

[1]

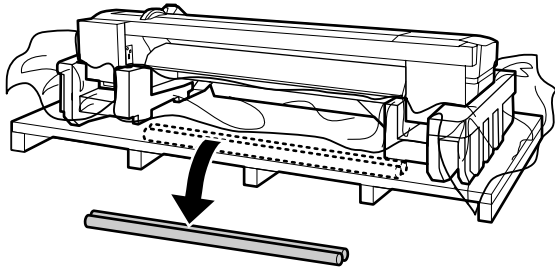

[2]

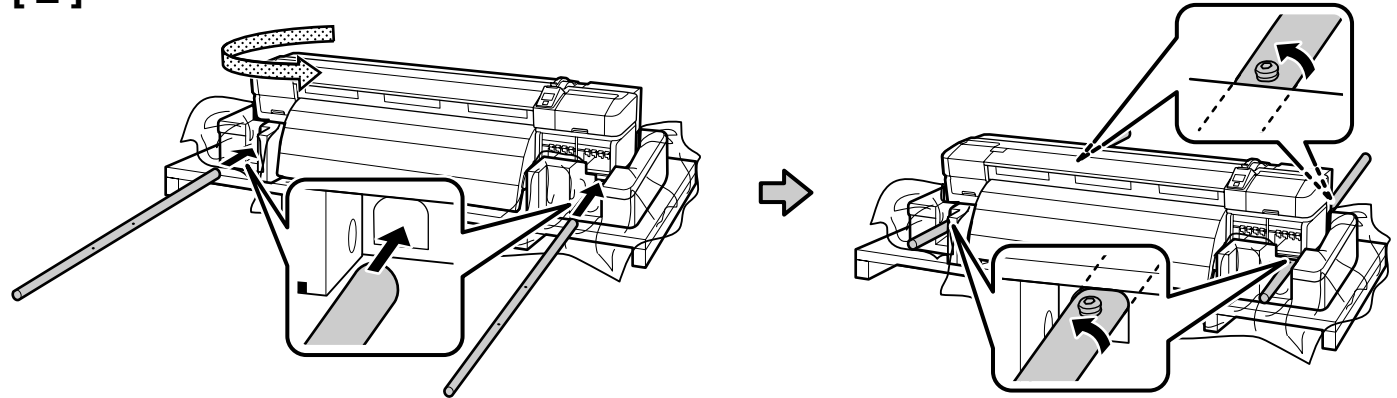

[3]

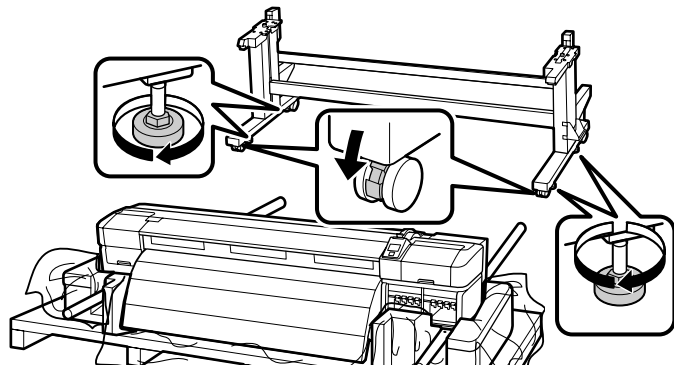

必ず固定した状態で本機をお使いください。キャスターが浮いていないことを確認してください。本機を移動するときは、固定具を逆方向に回して確実に上げ、キャスターのロックを外してください。



Before using the printer, be sure the stand is fixed in place. Be sure the casters are not floating in air. When moving the printer, rotate the stand fixing screws in the opposite direction to raise them and then unlock the casters.

使用印表機之前，請確認腳架已固定到位。確定腳輪沒有浮在空中。當要搬動印表機時，請以反方向旋轉腳架上的固定旋鈕，將其升高，然後解開腳輪的鎖定。

[4]

<p>⚠ 注意</p>	<p>本製品は重いので、1人で運ばないでください。 開梱や移動の際は6人以上で運んでください。</p>
<p>⚠ Caution:</p>	<p>When carrying the printer, use at least six persons.</p>
<p>⚠ 注意:</p>	<p>搬運印表機至少需要6人。</p>

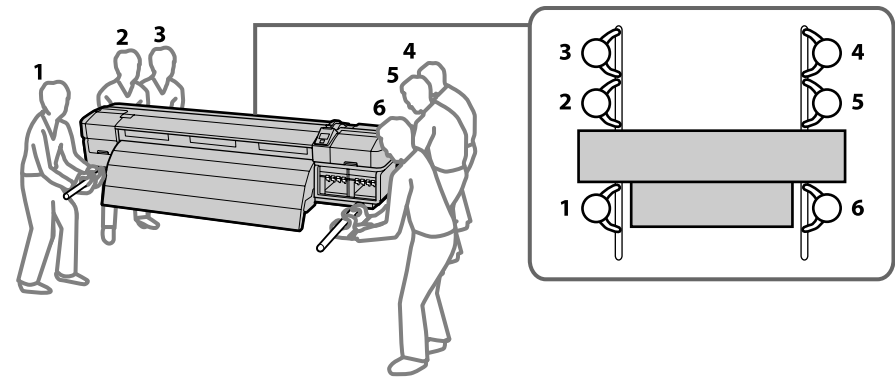

[5]

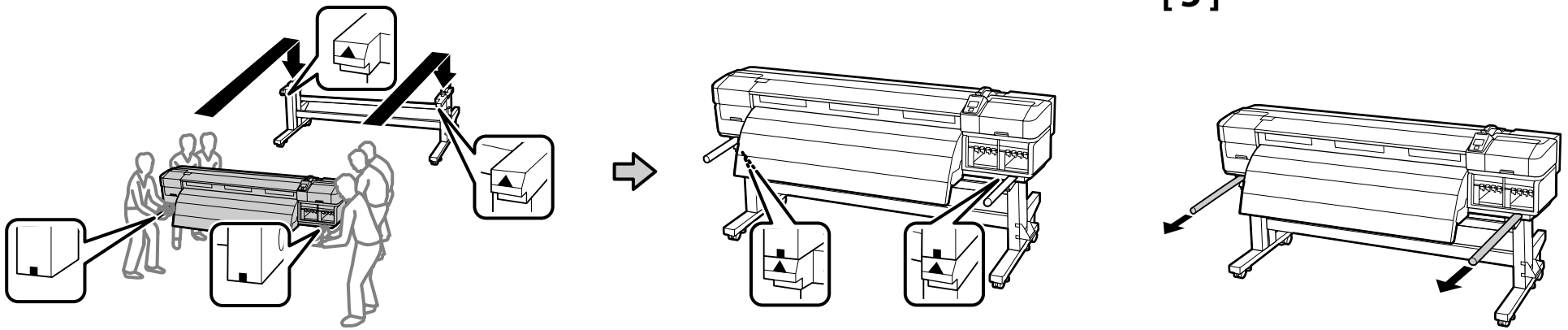

[6]

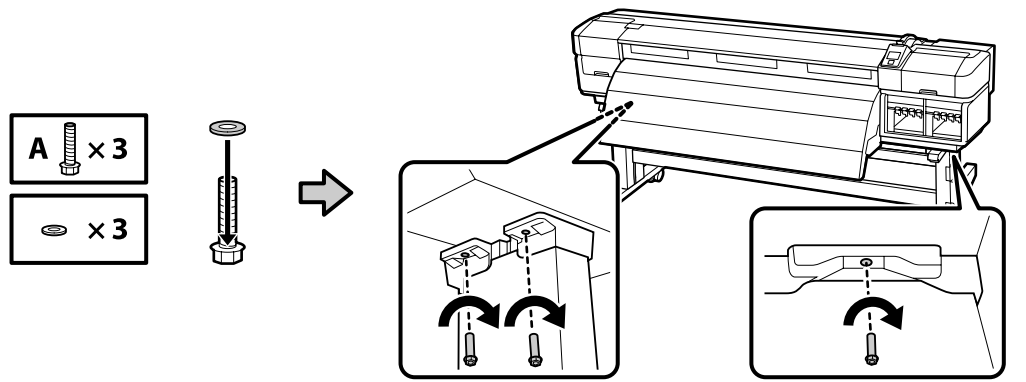

[7]

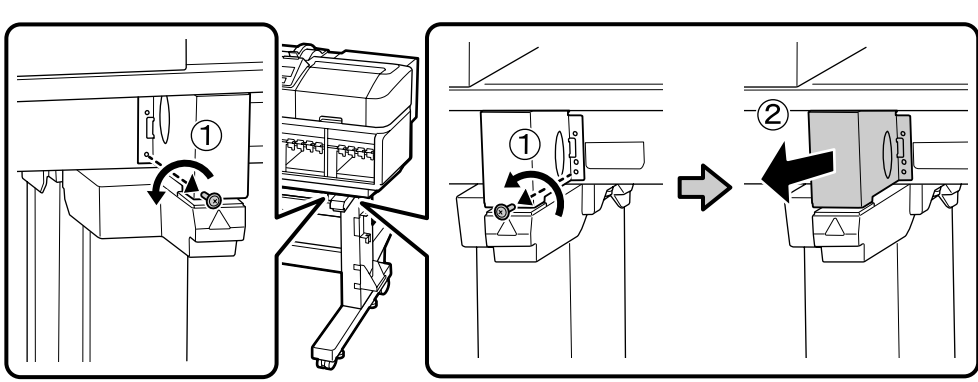

取り外した部品は本機輸送後、プリンターをスタンドへ取り付ける際に必要です。捨てずに保管しておいてください。

✓ When reassembling the printer and legs after transporting, you need the parts that you removed during disassembly. Store them in a safe place.

當在搬運後要重新組裝印表機和腳架時，您會需要使用到在拆卸過程中移除的配件。請將它們保存在一個安全的地方。

[8]

⚠ 注意 前面カバーを開閉するときは、手や指を挟まないよう注意してください。

⚠ Caution: Be careful not to trap your hands or fingers when opening or closing the front cover.

⚠ 注意： 當打開或關上前蓋時請小心，不要弄傷您的手或手指。

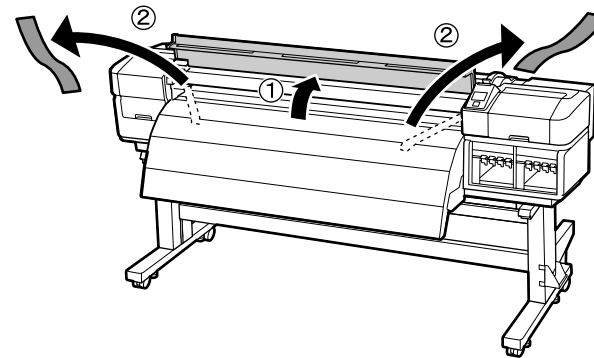

[9]

図のようにメディア押さえ板のつまみを両側から押さえながら、プラテンの中央に退避させます。

Pressing the tabs on the sides of the media holding plates as shown, position the plates temporarily in the center of the platen.

如圖所示，壓下材料固定板兩側的卡榫，將固定板暫時放在壓盤的中央。

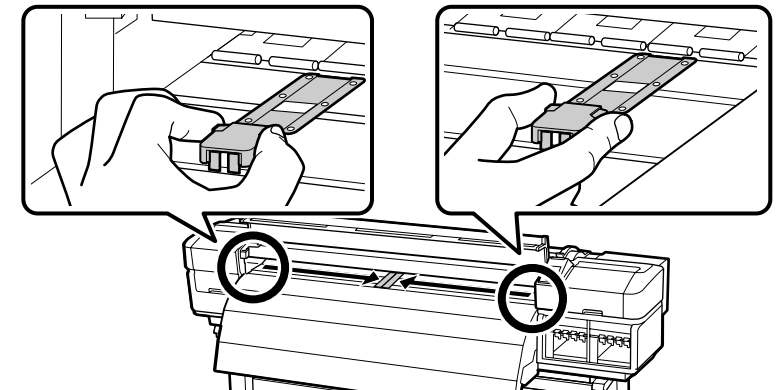

メディア搬送ユニット
Media Feeding Unit
材料進紙單元

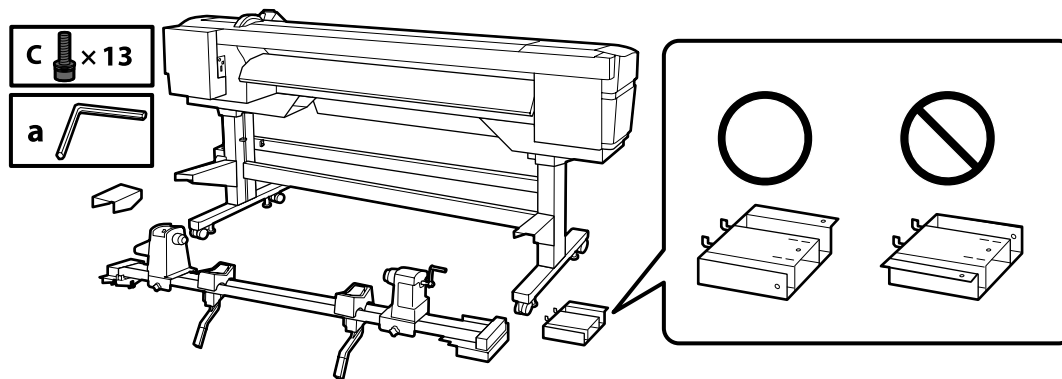

[1]

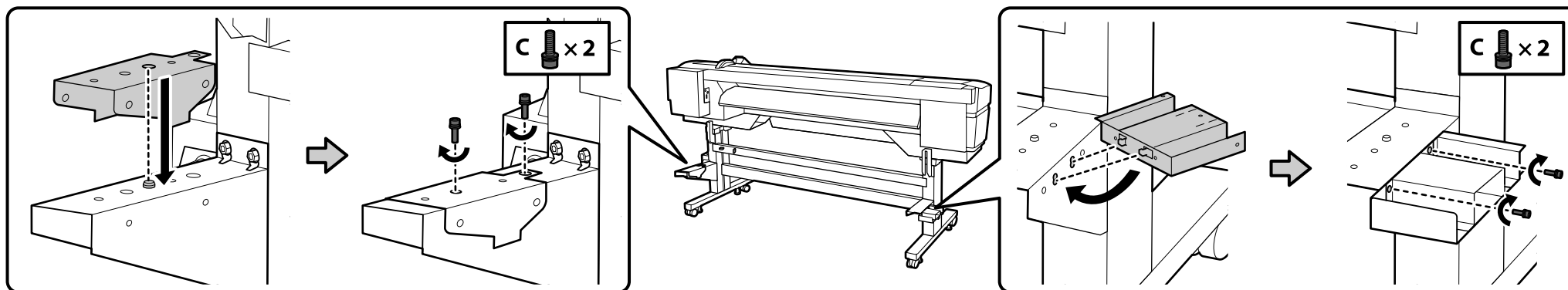

[2]

メディア搬送ユニット (約 34.3kg) は、2人で2本のバーを右図のように持って運んでください。

! Carry the Media Feeding Unit (approx. 34.3 kg) using two persons, each holding the two bars as shown in the figure on the right.

搬運材料進紙單元 (約 34.3 kg) 需要兩人，請如右圖所示，各自緊握兩根長桿。

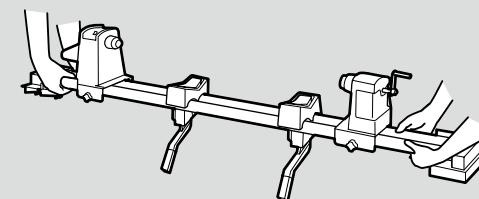

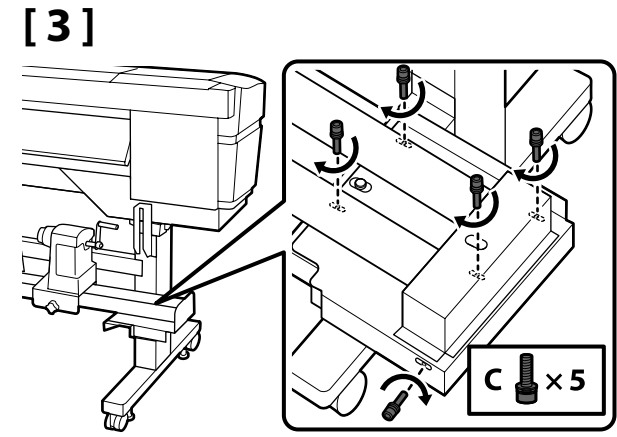
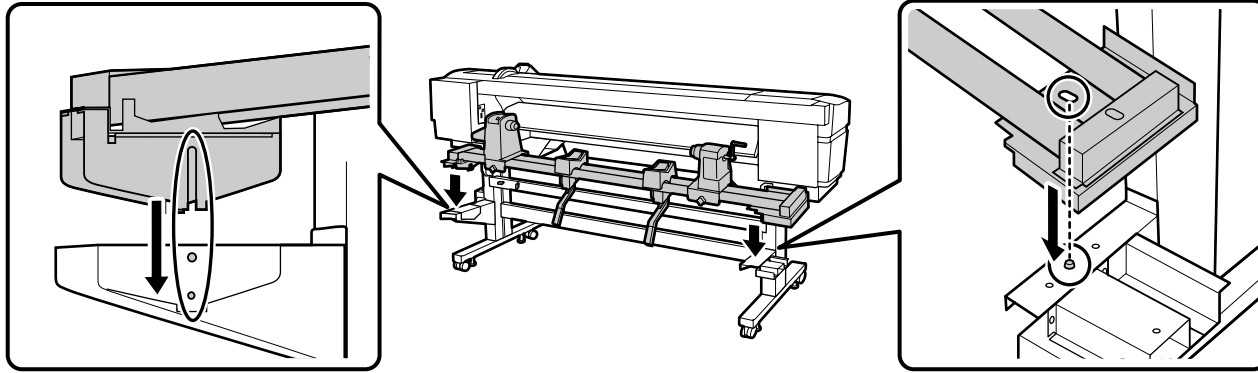

[4]

右図の4本のネジは、平行調整が終了するまでは仮止めの状態にしてください。



Keep the four screws in the figure on the right provisionally tightened until parallel adjustment is completed.

將右圖中的4個螺絲暫時旋轉直至完成平行調整。

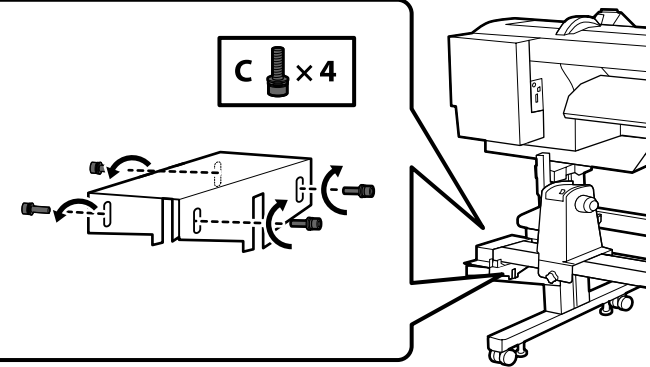

[5]

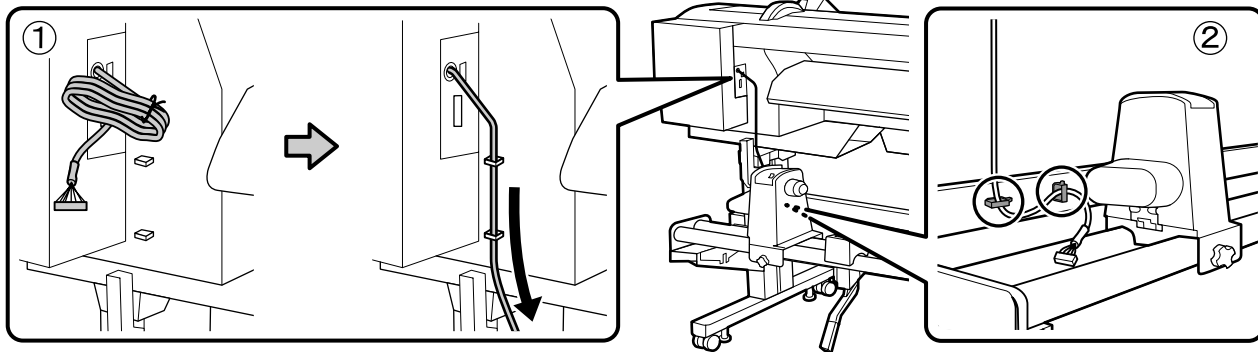

[6]

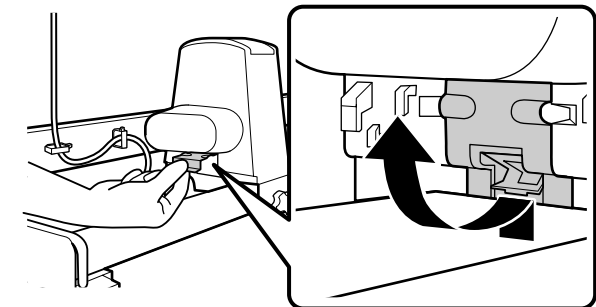

[7]

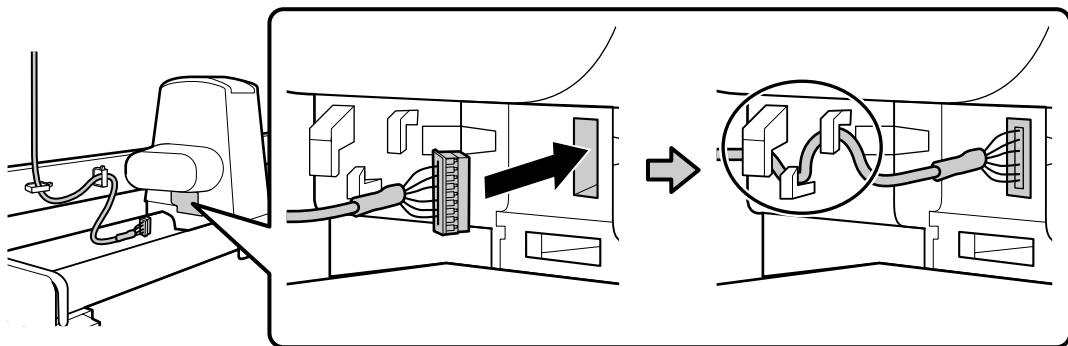

[8]

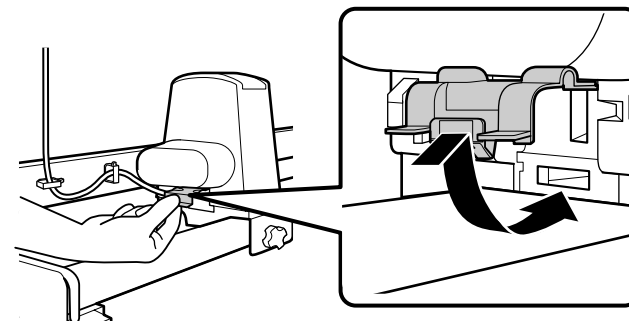

自動巻取りユニット
Auto Take-up Reel Unit
 自動收紙單元

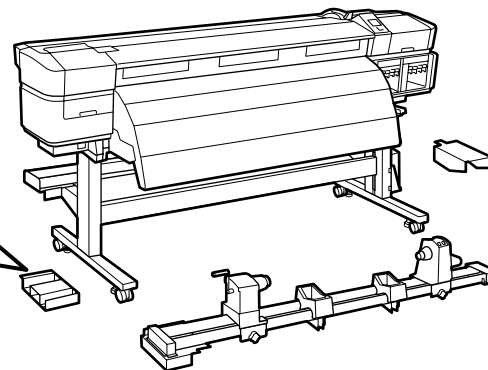
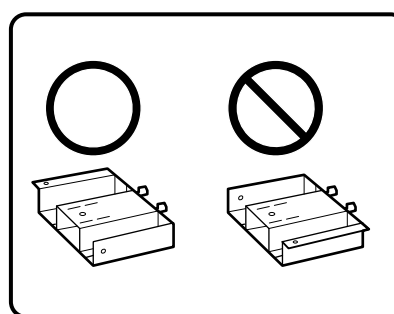

C \times 13

a

[1]

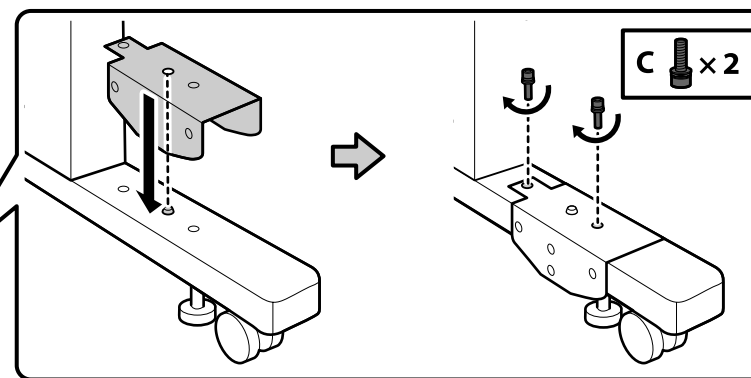
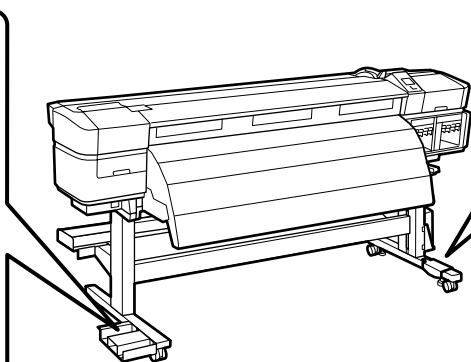
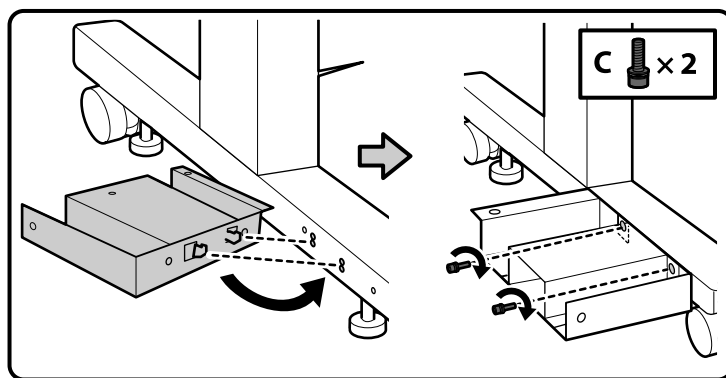

[2]

自動巻取りユニット（約 34.3kg）は、2 人で 2 本のバーを右図のように持って運んでください。



Carry the Auto Take-up Reel Unit (approx. 34.3 kg) using two persons, each holding the two bars as shown in the figure on the right.

搬運自動收紙單元（約 34.3 kg）需要兩人，請如右圖所示，各自緊握兩根長桿。

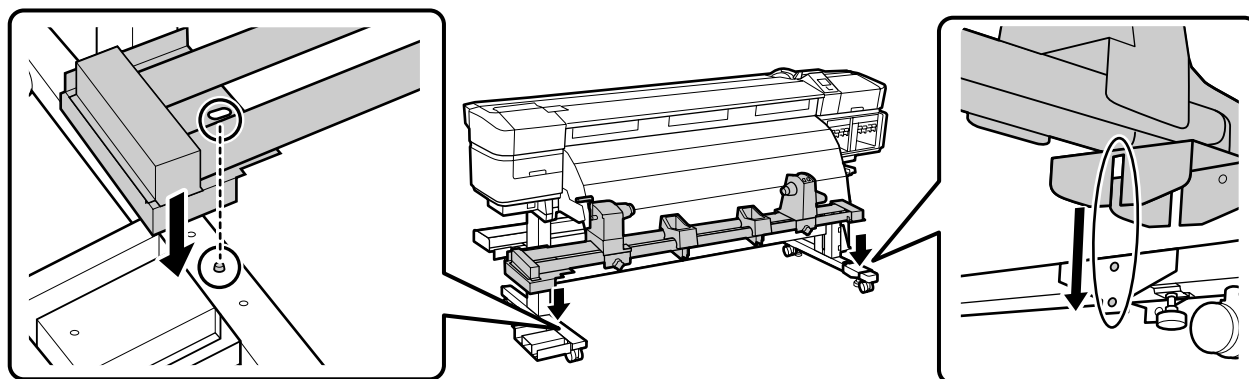
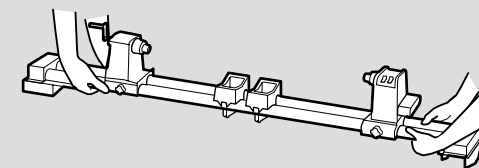

[3]

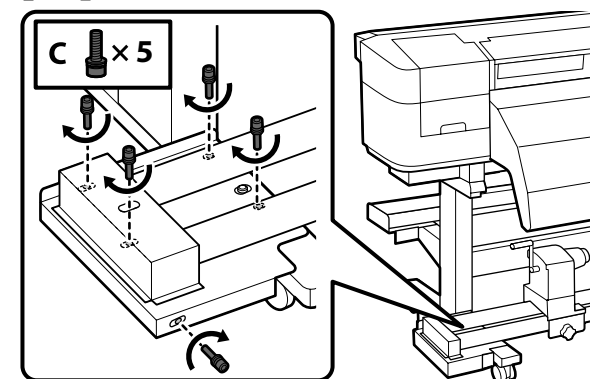

[4]

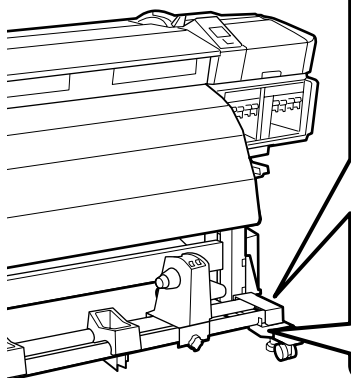

C x 4

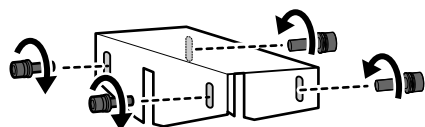

左図の 4 本のネジは、平行調整が終了するまでは仮止めの状態にしてください。



Keep the four screws in the figure on the left provisionally tightened until parallel adjustment is completed.

將左圖中的 4 個螺絲暫時旋緊直至完成平行調整。

[5]

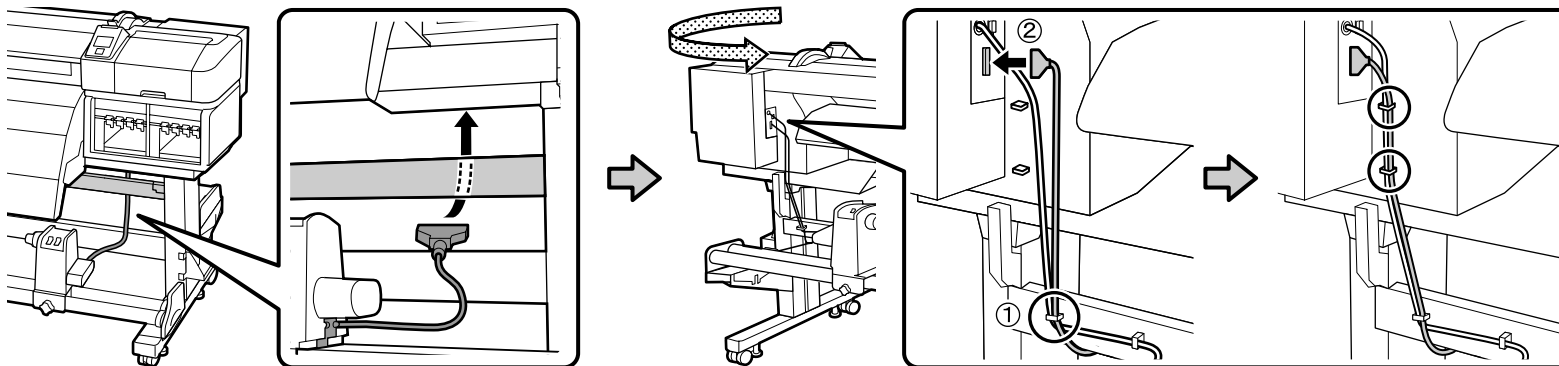

メディアガイドバー

Media Guide Bar

材料導桿

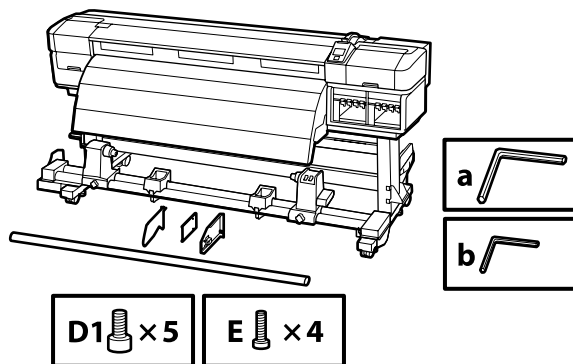

[1]

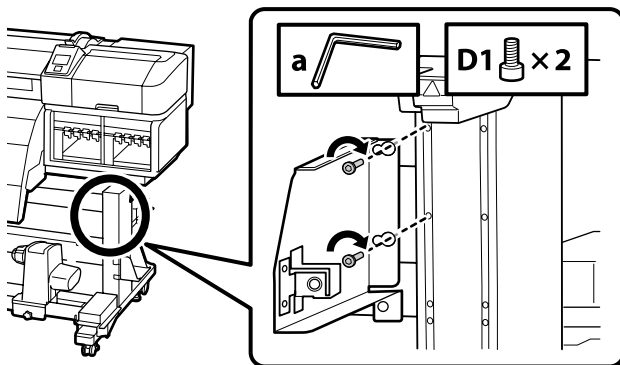

左図の 2 本のネジは、仮止めの状態にしてください。



Temporarily fasten the two screws as shown in the figure.

暫時固定如圖所示的兩顆螺絲。

[2]

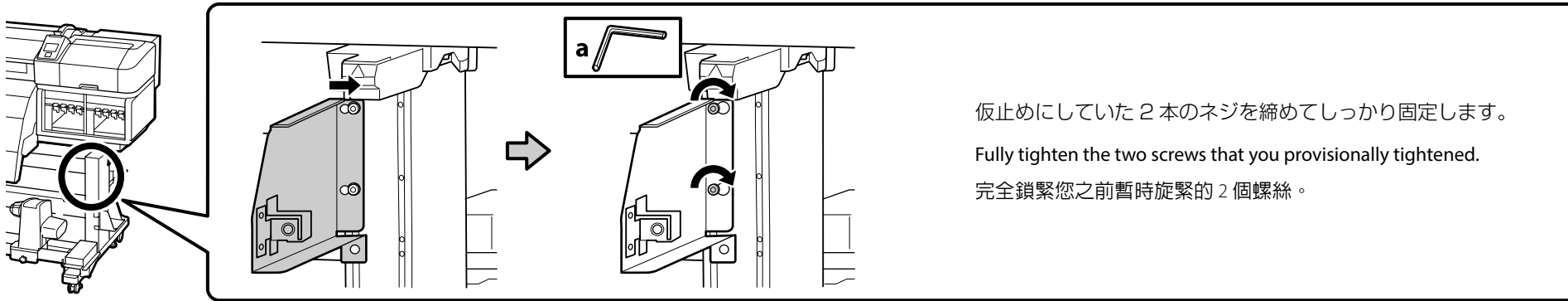

[3]

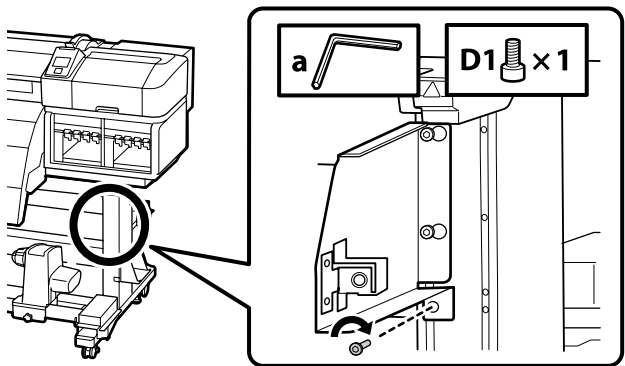

[4]

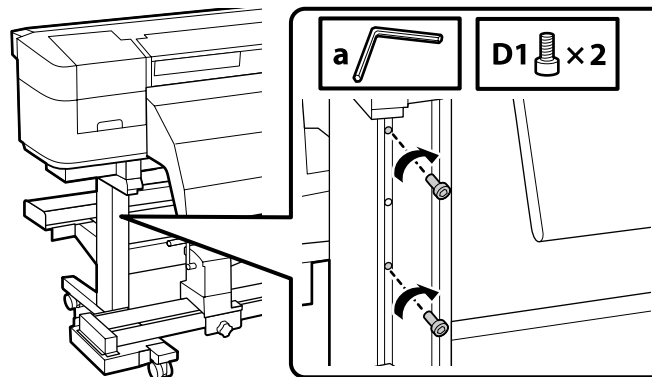

左図の 2 本のネジは、仮止めの状態にしてください。
Temporarily fasten the two screws as shown in the figure.
暫時固定如圖所示的兩顆螺絲。

[5]

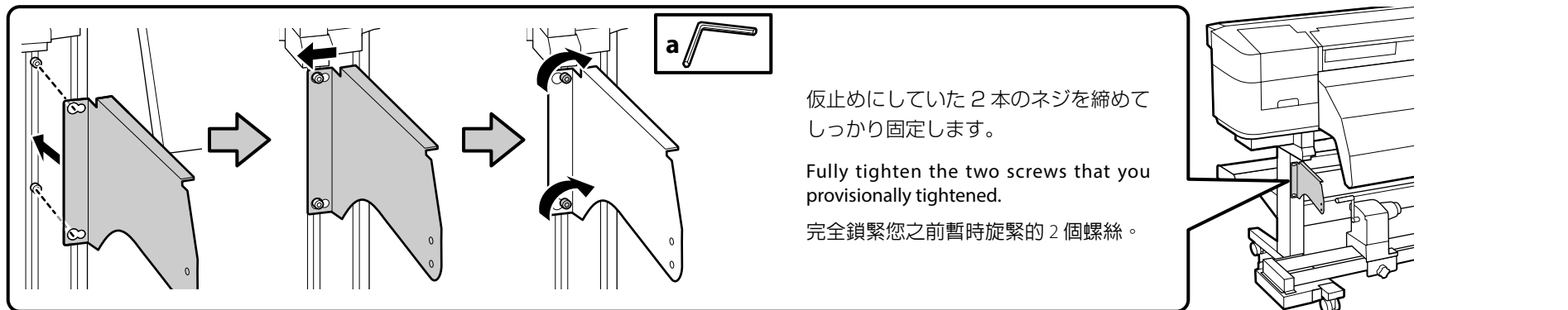

インク供給システムの取り付けについては、サービスエンジニアにお申し付けください。

サービスエンジニアによる作業が終了するまでは、本機の電源を入れないでください。

お客様による作業は、破損・故障のおそれがあります。お客様による作業が原因で発生した破損・故障については、責任を負いかねますのでご了承ください。



Contact a service engineer to attach the "Ink Supply System". Do not turn the printer on until the service engineer's work is complete.

Attempting to perform these tasks yourself could result in product malfunction or damage to the product and will void the product warranty.

請聯繫服務工程師安裝「供墨系統」。維修工程師未完成工作之前，請勿開啓印表機電源。

試圖自行操作這些工作而導致產品故障或損壞，將不提供產品保固服務。

[6]

メディアガイドバーは重いので、2人で取り付けてください。



The media guide bar is heavy. A minimum of two persons is required for assembly.

材料導桿有點重量。至少需要兩人進行組裝。

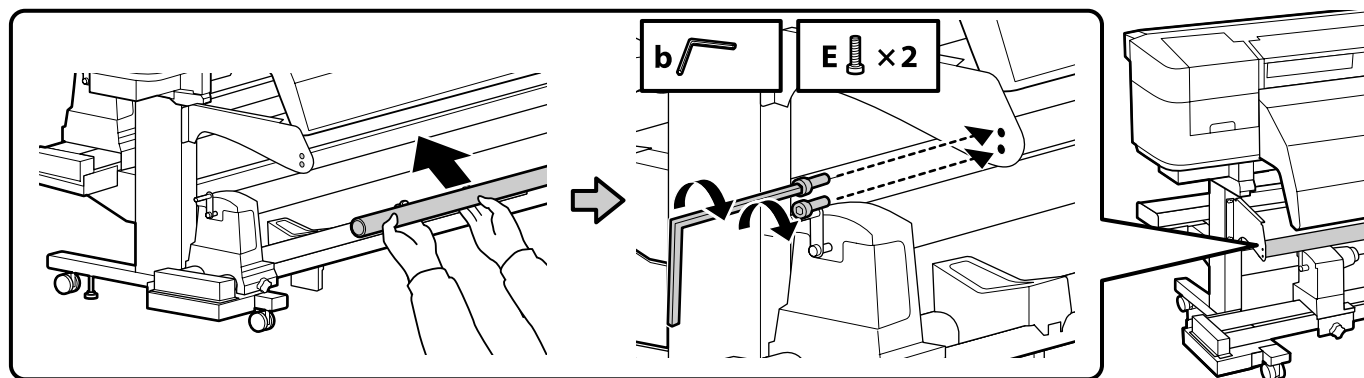

[7]

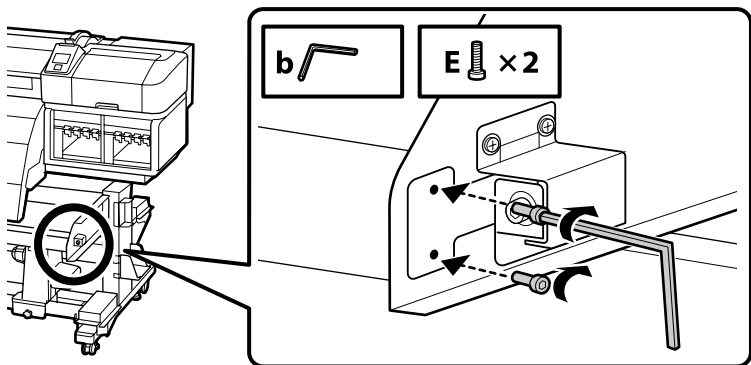

左図の2本のネジは、平行調整が終了するまでは仮止めの状態にしてください。



Keep the two screws shown in the figure temporarily tightened until the parallel adjustment is completed.

水平調整未完成之前，請暫時鎖緊圖中所示的兩顆螺絲。

廃インクボトル
 Waste Ink Bottle
 廢墨桶

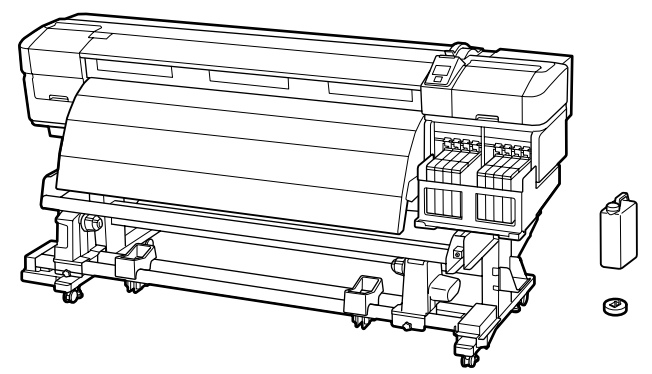

[1]

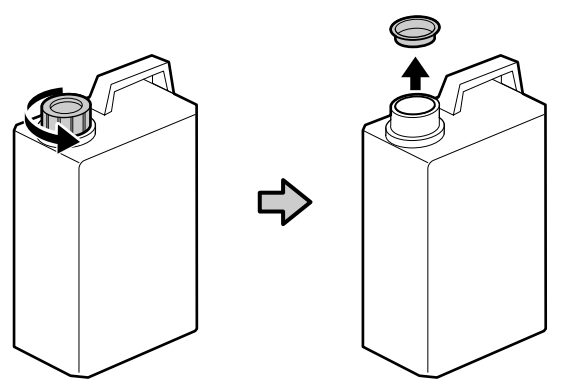

廃インクボトルの蓋は、廃インクを廃棄するときに必要です。捨てずに保管しておいてください。

The lid of the Waste Ink Bottle is required when disposing of the waste ink. Keep the lid. Do not throw it away.

處理廢墨時需要使用廢墨桶的蓋子。請收好蓋子。切勿丟棄。

[2]

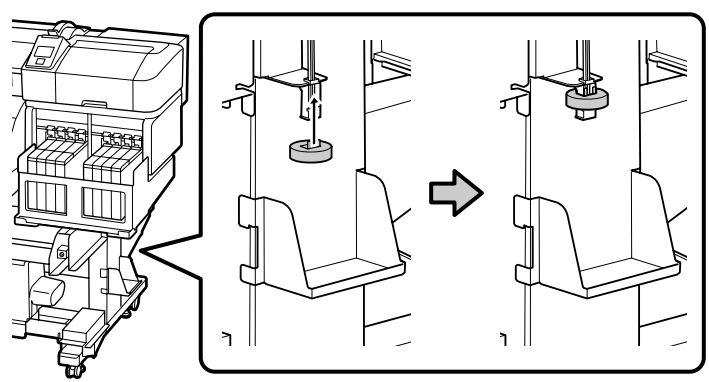

[3]

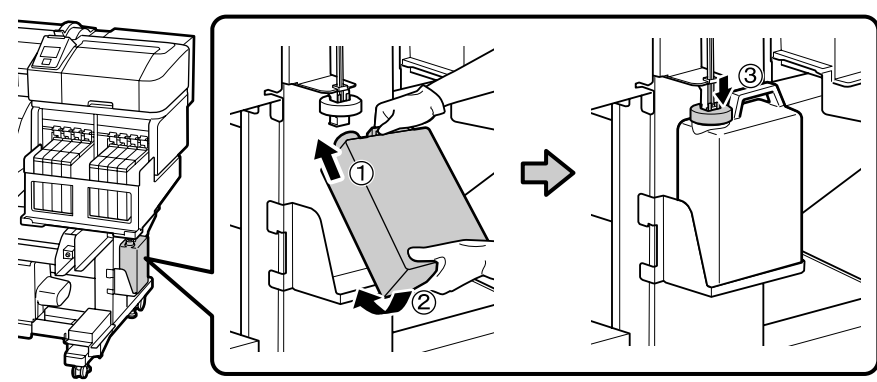

[4]

あらかじめ貼られている英語ラベルの上に、付属の日本語ラベルを貼り付けてください。



In case the caution label for your language is bundled, place it over the English label already placed.

請將繁體中文的警告標籤貼在英文標籤上方。

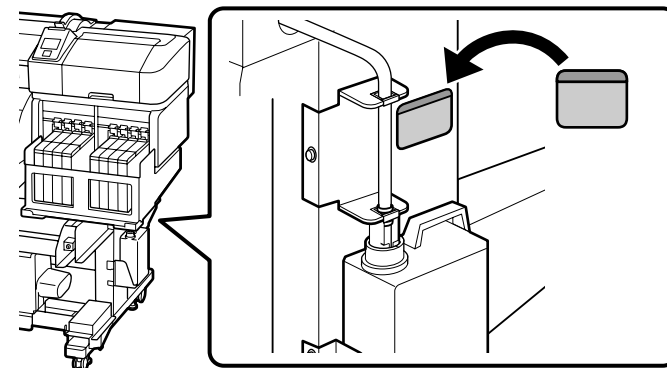

電源プラグの接続

Connecting the Power Cable

連接電源線

[1]

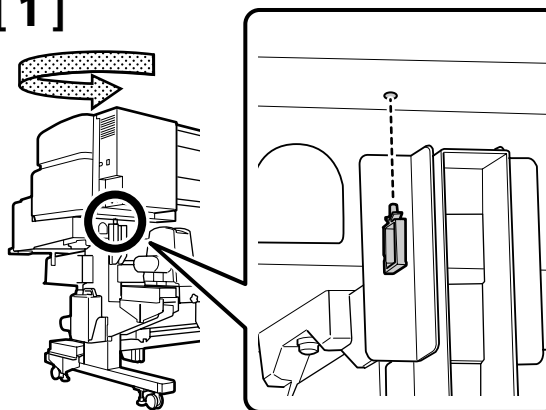

[2]

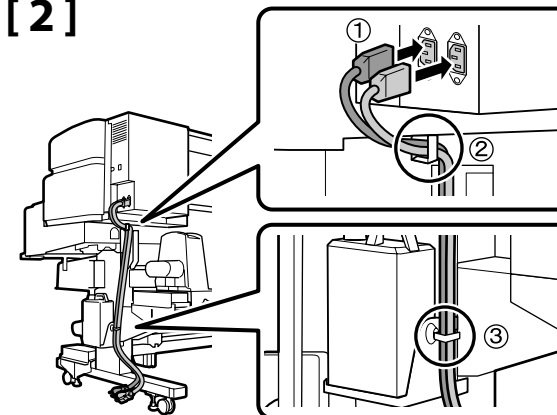

[3]

⚠ 注意

- AC100V 以外の電源は使用しないでください。
- 漏電事故防止のため、接地接続（アース）を行ってください。

⚠ Caution:

Use only the type of power source indicated on the printer's label.

⚠ 注意：

只使用此印表機標籤上所標示的電源類型。

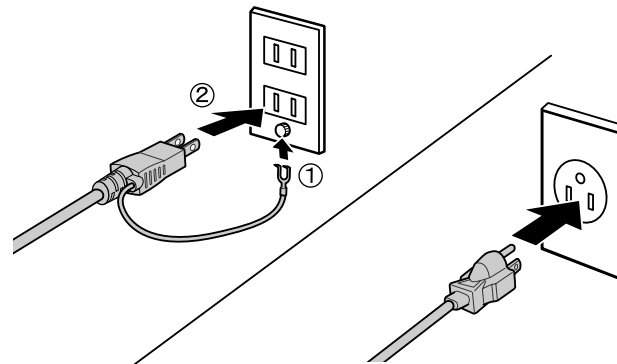

メディアをセットする前に、以下の手順でメディア左端のセット位置をマーキングします。
左端位置を合わせずにメディアをセットすると、まっすぐ搬送できないことがあります。

Before loading the media, mark the loading position on the left end of the media using the procedure below.
Loading the media without aligning the left end position may result in feeding that is not straight.

装入材料之前，請按以下步驟在材料的左側標記裝入位置。
装入材料時若未對齊材料位置，將可能導致進紙不平整。

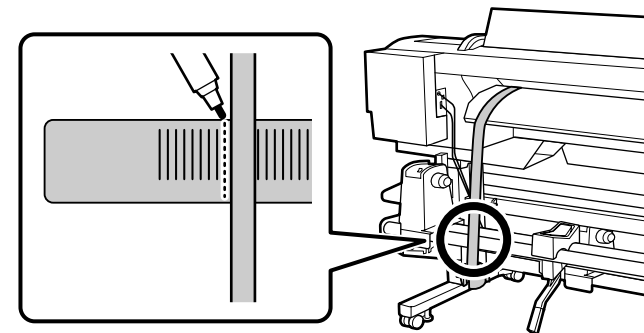

[1]

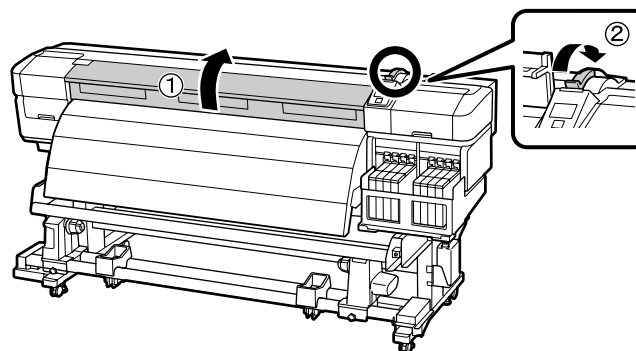

メディアセット位置のマーキング
Marking the Media Load Position
標記材料的裝入位置

[2]

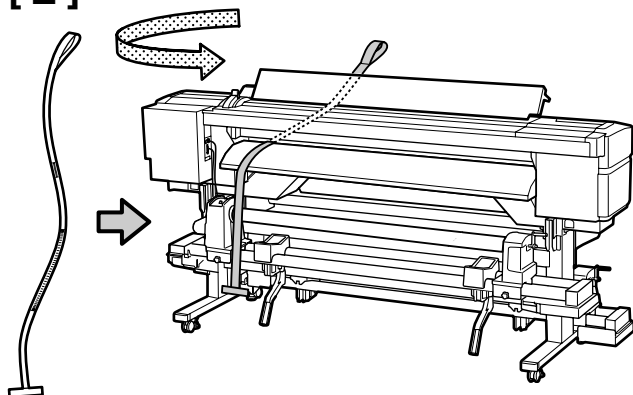

フィルムの輪になっている側を上にして、本機に挿入します。
Position the rolled side of the film at the top, and insert it into the printer.
將膠片有捲起的那一邊放在上方，然後插入印表機。

[3]

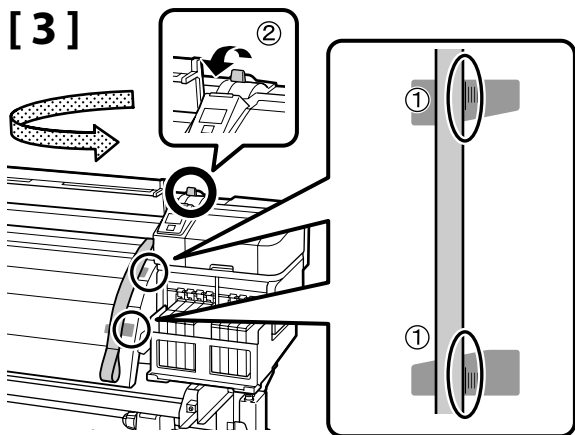

本機前面に回り、右端を両方のラベルの真ん中にある一番長い目盛りに合わせます。
位置が合ったらメディアセットレバーを下ろします。

From the front of the printer, align the right edge with the longest marks on the scales at the center of the labels.
After aligning the positions, lower the media loading lever.

從印表機的前方，將右側對齊標籤中間最長的刻度線。
對齊位置後，請放下材料調整桿。

[4]

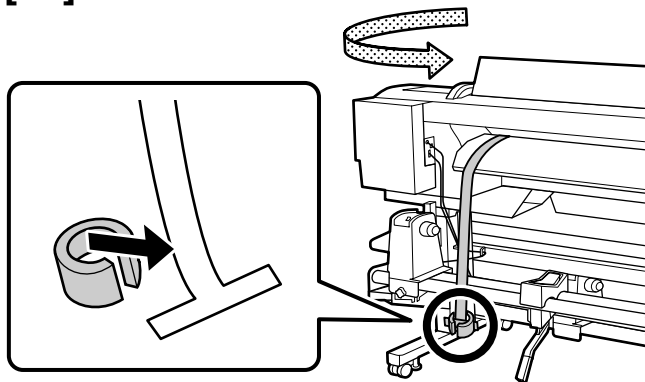

[5]

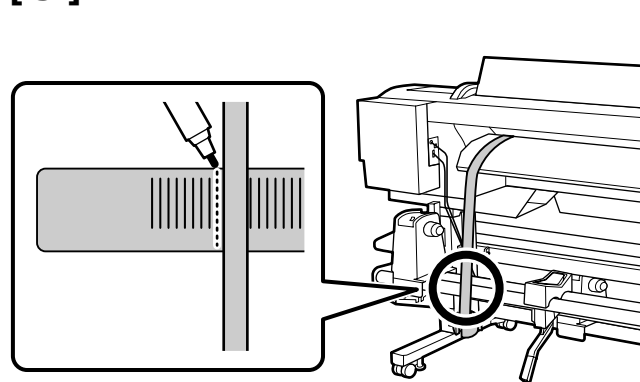

フィルムを真っ直ぐ下ろして、メディア搬送ユニットの手前側のバー上のラベルの上に重ねます。
油性ペンなどでラベルにフィルムの左端位置をマーキングしてください。

Pull the film straight down, and place it over the label on the front bar of the Media Feeding Unit. Use a marker such as an oil-based pen to mark the left end position of the film on the label.

將膠片直直地向下拉，然後將它放在材料進紙單元前方長桿的標籤上方。使用油性馬克筆將膠片的左側位置標示在標籤上。

[6]

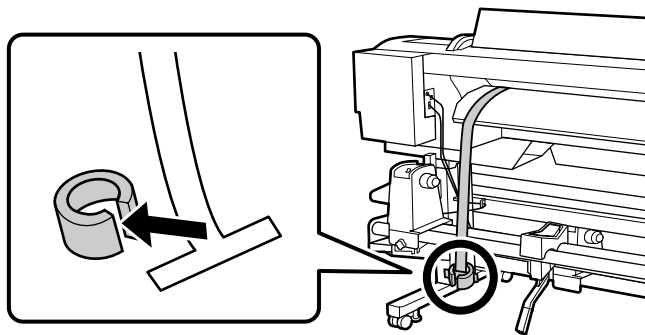

[7]

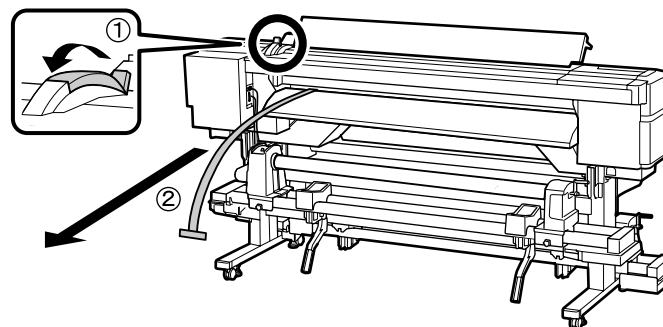

メディアのセット手順

Loading Media

装入材料

⚠ 注意	メディアは重いので、1人で運ばないでください。
⚠ Caution:	Because the media is heavy, it should not be carried by one person.
⚠ 注意：	由於材料很重，請不要獨自一人搬動。

[1]

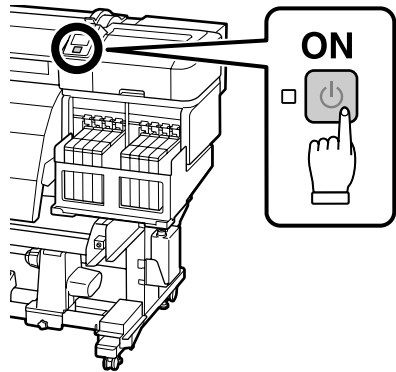

[2]

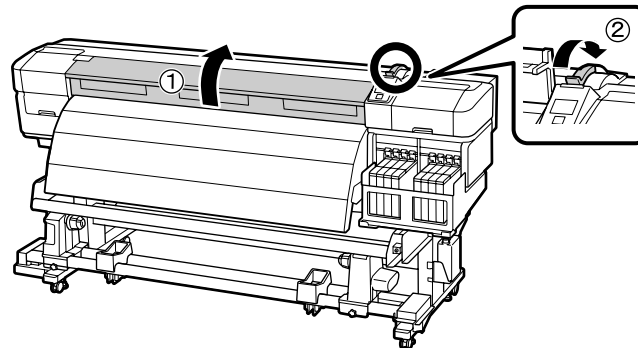

[3]

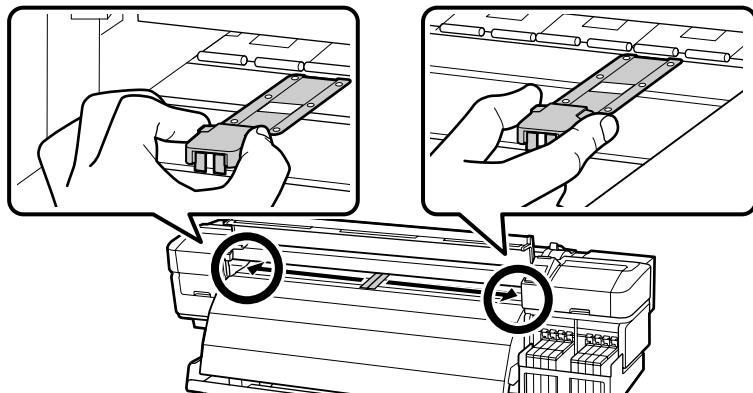

[4]

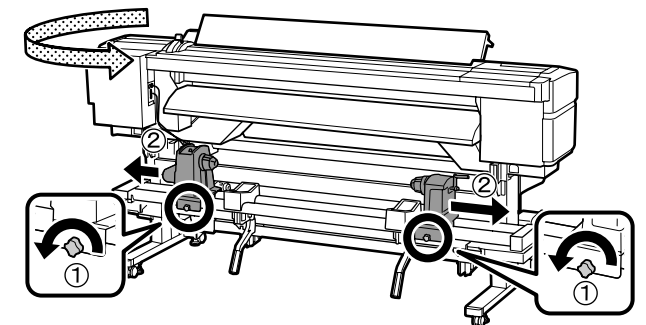

[5]

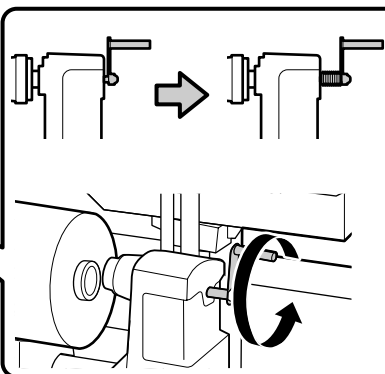
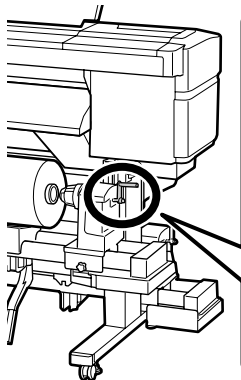

右側ロールホルダーのハンドルの軸が押し込まれているときは、ハンドルが回らなくなるまで手前に回します。

If the handle shaft of the right side roll holder is pressed in, turn it to the front until the handle can no longer be turned.

若右側滾筒支撐架的把手軸被壓入，請將其往您的方向旋轉直至把手無法再轉動。

	ここでは印刷面外巻きのメディアをセットする手順を説明します。
✓	This section describes how to load media printable side out.
	此節說明如何以列印面朝外裝入材料。

[6]

メディアの左端をラベルに付けた印に合わせます。

Align the left end of the media with the mark you made on the label.

將材料左側對齊您在標籤上所作的記號。

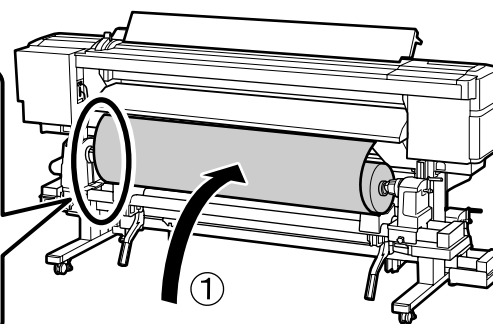
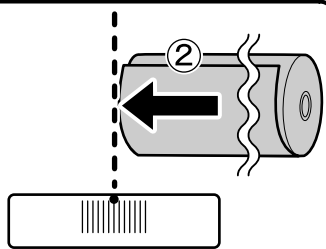

[7]

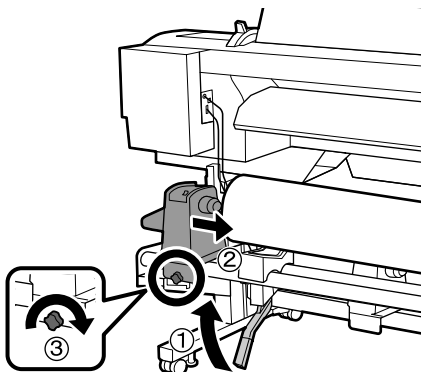

	ロールの外径が 140mm 未満のメディアは、手で抱え上げてロールホルダーにセットしてください。
✓	If the roll of media has the outer diameter which is less than 140mm, lift it up by your hands, and set it to the roll holder.
	若材料滾筒的外徑小於 140 mm，請用手將其抬起並裝入滾筒支撐架。

[8]

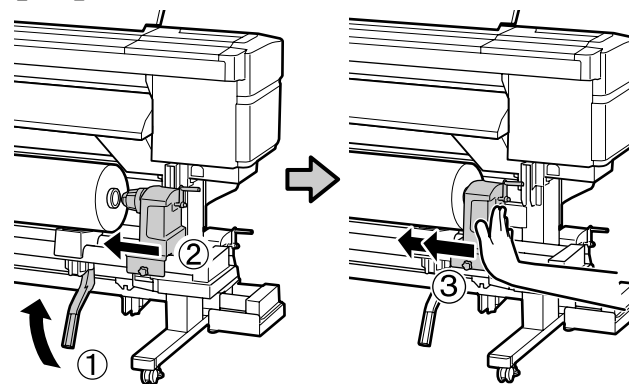

[9]

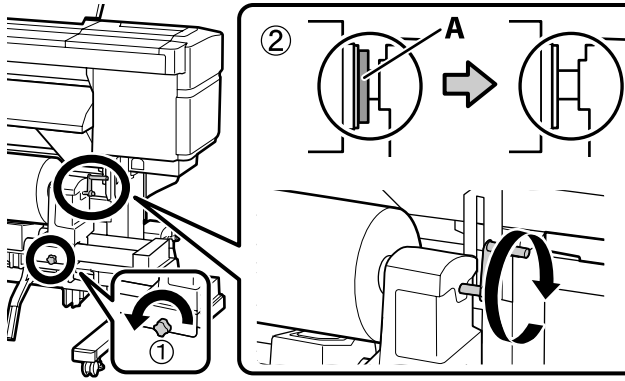

左上図 A のパーツが隠れるまでハンドルを回します。
A のパーツが隠れたらそれ以上はハンドルを回さないでください。

Turn the handle until part A in the upper left figure is hidden.
Once part A is hidden, do not turn the handle any further.

轉動把手直到左上圖中上的 A 部位隱藏起來。
一旦 A 部位被隱藏，請不要再繼續轉動把手。

[10]

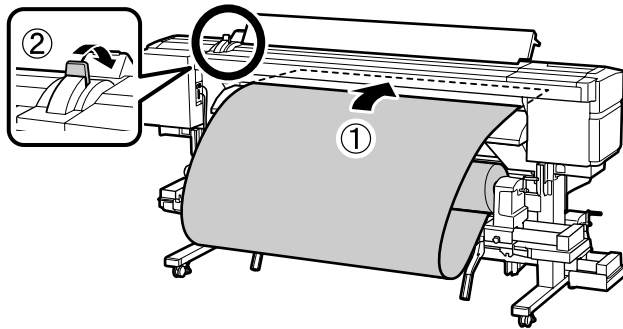

メディアの左端が右図のように四角部の中央にかかっていないときは、手順 [4] からやり直してください。



If the left end of the media is not at the center of the rectangular area as shown in the figure on the right, return to step [4].

若材料的左側未如右圖所示置於長方形區域的中間位置，請返回步驟 [4]。

OK

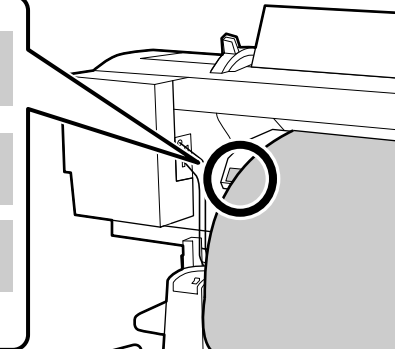

[11]

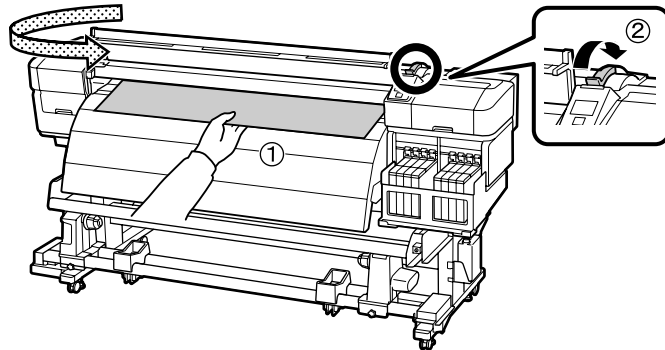

[12]

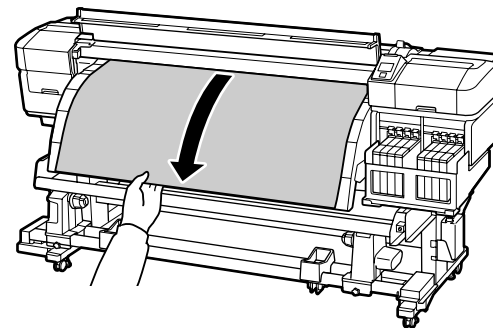

[13]

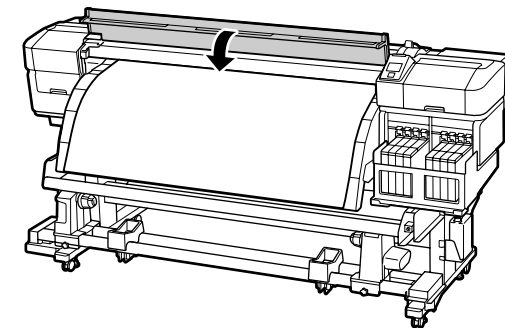

[14]

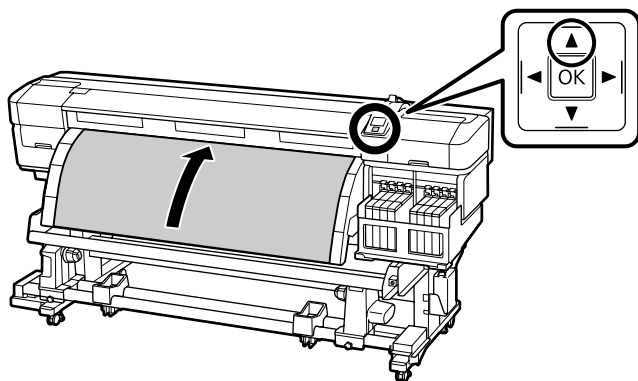

印刷面内巻きのメディアは【▼】ボタンを押すとメディアが巻き戻ります。
操作パネルの【▶】ボタンを押して、吸着力を2に設定することをお勧めします。



If the media is loaded printable side in, press the ▼ button to rewind the media. We recommend that you press the ▶ button in the control panel and set **Media Suction** to 2.

若是以列印面朝內裝入材料，請按下▼鍵捲回材料。建議按下控制面板上的▶鍵並將“Media Suction”設定為2。

[15]

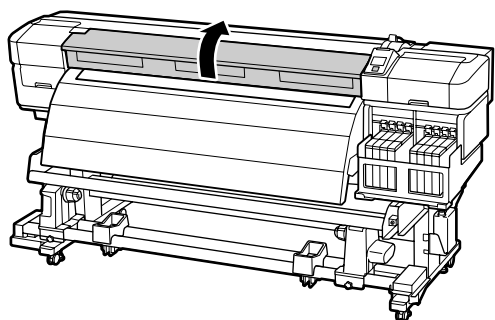

[16]

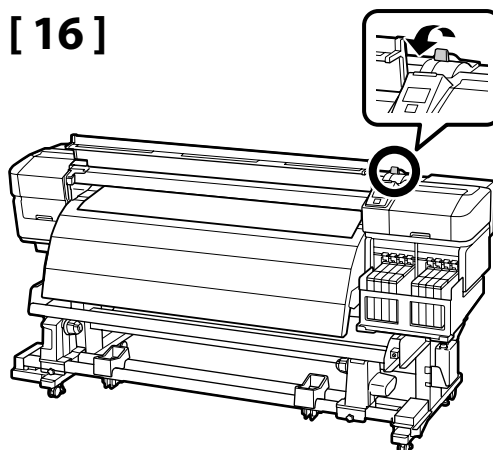

[17]

メディア押さえ板のツマミを両側から押さえながら、メディアの両端に寄せます。

Pressing the tabs on the sides of the media holding plates, slide the plates to the edges of the media.

壓下材料固定板兩側卡榫，將固定板滑動至材料的邊緣。

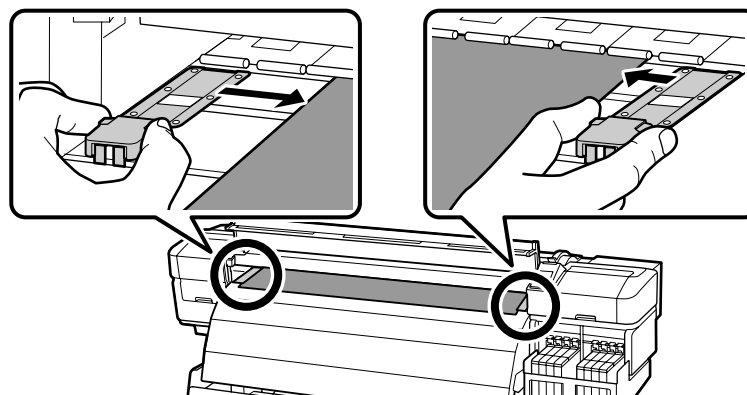

[18]

メディア押さえ板の 3 カ所の丸い穴の中央にメディアの端が位置するように合わせます。ツマミを放すとメディア押さえ板が固定されます。

Position the left and right plates so that the edges of the media can be seen at the centers of all three holes. Release the tabs to lock the plates in place.

將左側和右側固定板滑動至材料邊緣可位於 3 個小孔的中央位置上。鬆開卡榫，將固定板固定在適當的位置上。

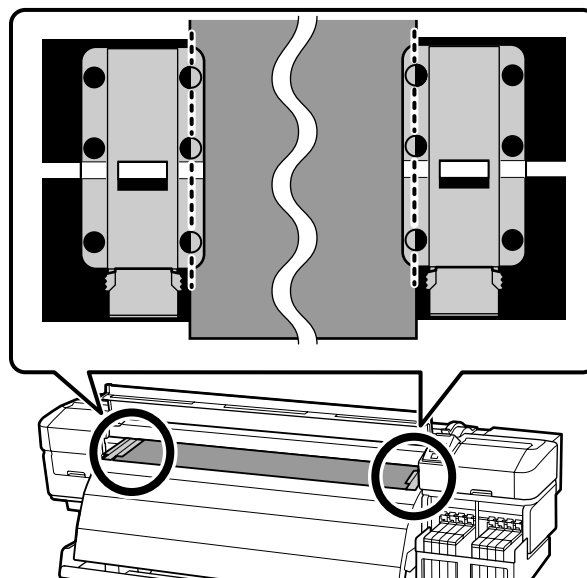

[19]

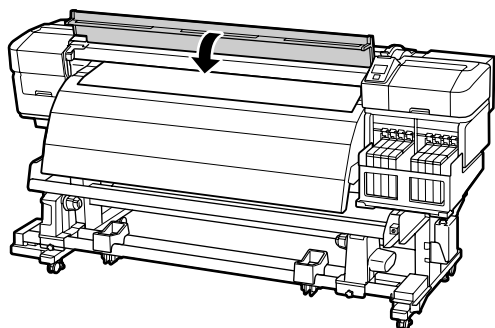

[20]

メディアをセットし終わったら、残量管理設定とメディア選択を設定する画面が表示されます。必要に応じて設定を行ってください。

After loading the media, you will be prompted to choose Remaining Setup and Select Media options. Choose options as required.

裝入紙張後，您將被提示選擇 Remaining Setup 和 Select Media 選項。請根據需要選擇選項。



[1]

USB ➡ [1]

Network ➡ [2]

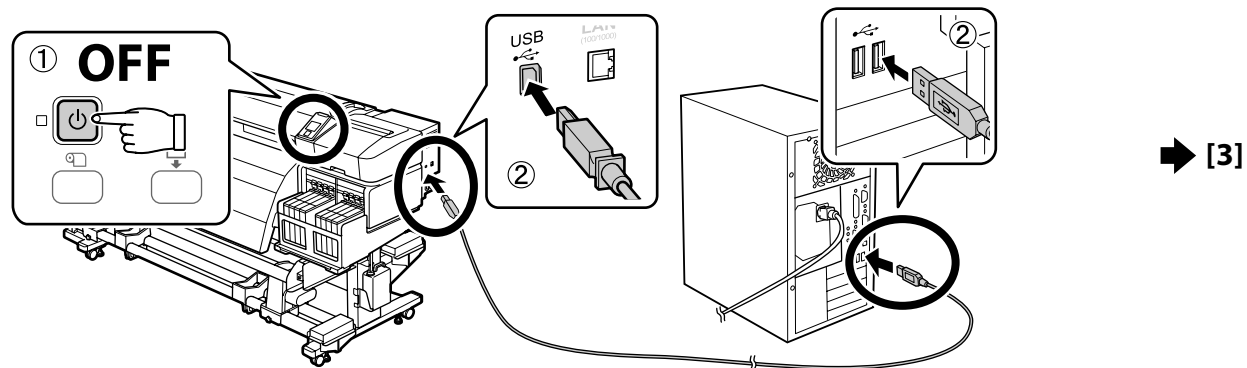

[2]

[3]

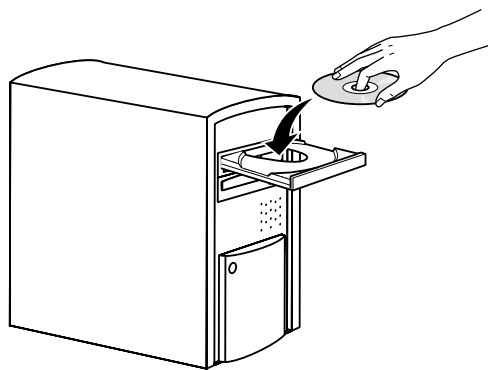
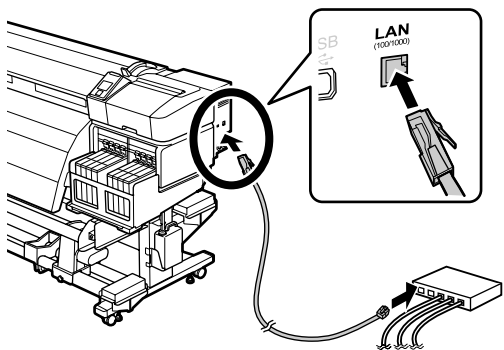

[4]

Windows

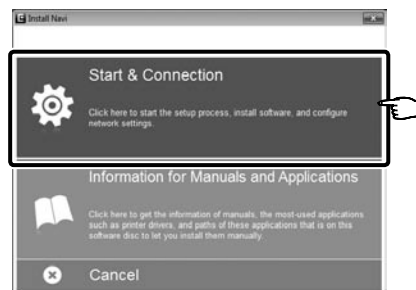

この後は画面の指示に従ってインストールを完了させてください。

Follow the on-screen instructions to complete the installation.

請依照螢幕上的操作說明，完成安裝步驟。



上の画面が表示されたら、発行元が「SEIKO EPSON」であることを確認して、[ブロックを解除する]をクリックしてください。



If this dialog box appears, make sure the publisher is SEIKO EPSON, and then click **Unblock**.



若出現如上圖所示的對話框時，請確認發行者為“SEIKO EPSON”，然後按下『解除封鎖』鍵。

Mac OS X



この後は画面の指示に従ってインストールを完了させてください。

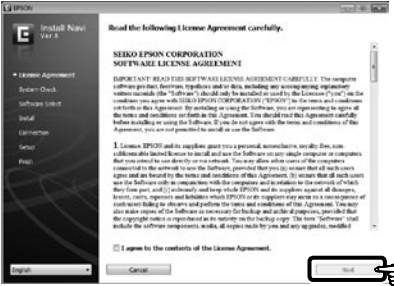

Follow the on-screen instructions to complete the installation.



請依照螢幕上的操作說明，完成安裝步驟。

Network



[ソフトウェア選択]の[ネットワークユーティリティ]のチェックを外さないでください。

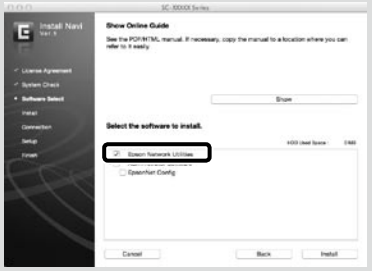

Do not remove the check mark from **Epson Network Utilities** in the **Software Select**.



請勿去除軟體列表中“Epson 網路工具程式”的勾選標記。

ネットワーク接続のときは、続けてネットワーク設定を保護するためのパスワードの設定を行います。
管理者パスワードは忘れないように管理してください。忘れたときは、『ユーザズガイド』（PDF）「困ったときは」を参照して対処してください。

! In a network connection, continue by setting a password for protecting the network settings.
Do not forget the administrator password. For information on what to do if you forget the password, see “Problem Solver” in the User’s Guide.

連接網路時，請設定一個密碼以保護網路設定。
切勿忘記管理員密碼。關於忘記密碼時該如何處理的資訊，請查看 進階使用說明 中的“解決問題的方法”。

パスワードの設定（ネットワークのみ）

Setting a Password (Networks Only)

設定密碼（只限於網路）

[1]



Web ブラウザを起動して、アドレスバーに本機の IP アドレスを入力します。

Open your Web browser, and enter the IP address of the printer in the address bar.

開啓網頁瀏覽器，然後在網址列中輸入印表機的 IP 位址。

[2]



[オプション]の[パスワード]をクリックします。

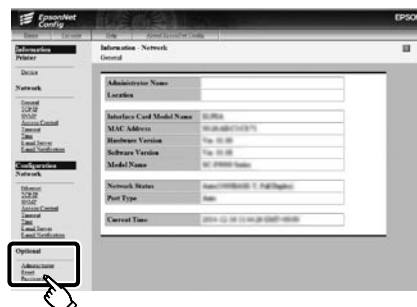

In **Optional**, click **Password**.

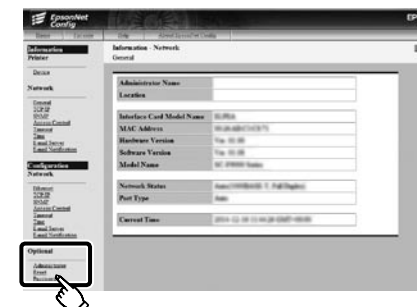

在“**Optional**”中按下“**Password**”。

[3]

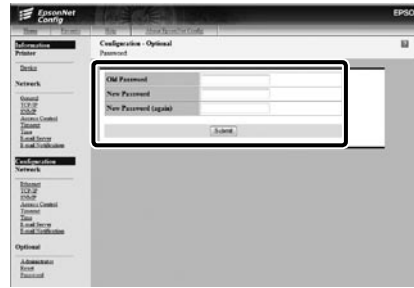
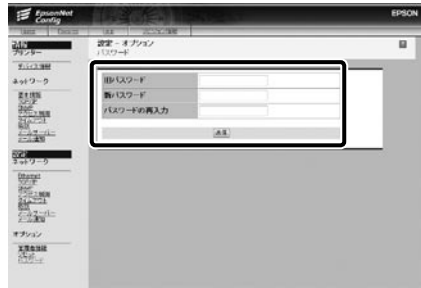

任意のパスワードを設定して、Web ブラウザを終了します。

Set your desired password and then close the Web browser.

設定您想要的密碼，然後關閉網頁瀏覽器。

付属のソフトウェアディスクには以下のPDF マニュアルが収録されています。マニュアルフォルダーを開き、ドラッグ & ドロップでマニュアルをデスクトップなどにコピーしてください。

📖	ユーザーズガイド
	ネットワークガイド

Windows



Mac OS X



The following online guides are included on the supplied software CD. After opening the folder containing the guides, you can copy them onto your computer for ease of reference.

📖	User's Guide
	Network Guide

Windows

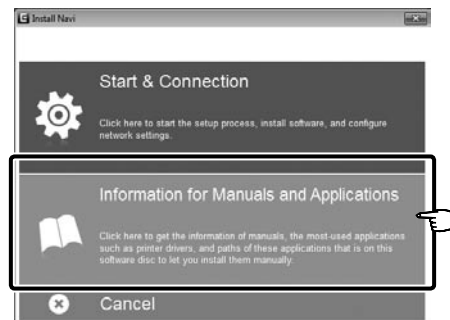

Mac OS X

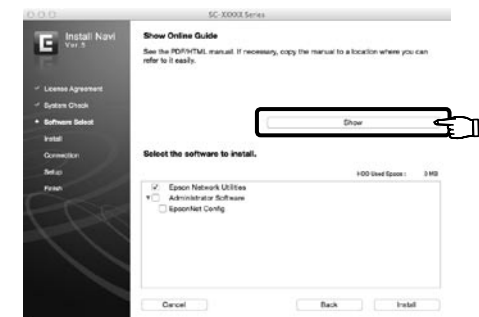

下列線上手冊包含在内附的軟體光碟中。打開包含使用說明的資料夾後，您可以將檔案複製到您的電腦，方便日後參考。

📖	進階使用說明
	網路使用說明

Windows



Mac OS X



商標

「EPSON」、 「EPSON EXCEED YOUR VISION」、 「EXCEED YOUR VISION」 はセイコーエプソン株式会社の登録商標または商標です。

Windows は、米国 Microsoft Corporation の米国およびその他の国における登録商標です。

Mac OS は米国およびその他の国で登録された Apple Inc. の商標です。

その他の製品名は各社の商標または登録商標です。

ご注意

- ❑ 本書の内容の一部または全部を無断転載することを禁止します。
- ❑ 本書の内容は将来予告なしに変更することがあります。
- ❑ 本書の内容にご不明な点や誤り、記載漏れなど、お気付きの点がありましたら弊社までご連絡ください。
- ❑ 運用した結果の影響については前項に関わらず責任を負いかねますのでご了承ください。
- ❑ 製品が、本書の記載に従わずに取り扱われたり、不適當に使用されたり、弊社および弊社指定以外の、第三者によって修理や変更されたことなどに起因して生じた障害等の責任は負いかねますのでご了承ください。

インクパックは純正品をお勧めします

- ❑ プリンター性能をフルに発揮するためにエプソン純正品のインクパックを使用することをお勧めします。純正品以外のものをご使用になりますと、プリンター本体や印刷品質に悪影響が出るなど、プリンター本来の性能を発揮できない場合があります。純正品以外の品質や信頼性について保証できません。非純正品の使用に起因して生じた本体の損傷、故障については、保証期間内であっても有償修理となります。
- ❑ 指定外のエプソン純正品インクパックを使用して生じた本体の損傷、故障については、保証期間内であっても責任を負いかねますのでご了承ください。

商品名稱

產品名稱：大圖輸出機

製造年份，製造號碼和生產國別：見機體標示

電力規格

額定電壓 (#1,#2)： AC100-120V/AC200-240V

額定頻率 (#1,#2)： 50-60Hz

耗電量： #1 操作時，約 110W
#2 操作時，約 650W

額定電流 (#1,#2)： 10A (AC 100-120V) / 5A (AC 200-240V)

警語

檢修本產品之前，請先拔掉本產品的電源線。

相容性

適用系統：根據 RIP 的規格而定

使用方法

見內附相關說明文件

緊急處理方法

發生下列狀況時，請先拔下印表機的電源線並洽詢 Epson 授權服務中心：

- ❑ 電源線或插頭損壞
- ❑ 有液體噴灑到印表機
- ❑ 印表機摔落或機殼損壞
- ❑ 印表機無法正常操作或是列印品質與原來有明顯落差

注意事項

只能使用印表機標籤上所註明的電源規格。

製造商：SEIKO EPSON CORPORATION

地址：80 Harashinden, Hirooka, Shiojiri-shi, Nagano-ken, 399-0785, JAPAN

電話：81-263-52-2552

進口商：台灣愛普生科技股份有限公司

地址：台北市信義區松仁路 7 號 14 樓

電話：(02) 8786-6688 (代表號)



廢電池請回收

警告使用者：

此為甲類資訊技術設備，於居住環境中使用時，可能會造成射頻擾動，在此種情況下，使用者會被要求採取某些適當的對策。

●エプソンのホームページ <http://www.epson.jp>

各種製品情報(ドライバー類の提供、サポート案内等)のさまざまな情報を掲載したエプソンのホームページです。

●エプソンソリューションコールセンター

修理に関するお問い合わせ・出張修理・保守契約のお申し込み先

050-3155-8690

◎上記電話番号をご利用できない場合は、042-585-8431へお問い合わせください。

●購入サポート窓口

製品の購入をお考えになっている方の専用窓口です。製品の機能や仕様など、お気軽にお電話ください。

050-3155-8380

◎上記電話番号をご利用できない場合は、042-585-8413へお問い合わせください。

上記050で始まる電話番号はKDD株式会社の電話サービスを利用しています。
上記電話番号をご利用いただけない場合は、携帯電話またはNTTの固定電話(一般回線)からおかけいただくか、各◎印の電話番号におかけくださいますようお願いいたします。

●ショールーム *詳細はホームページでもご確認ください。 <http://www.epson.jp/showroom/>

エプソンスクエア新宿 〒160-8324 東京都新宿区西新宿6-24-1 西新宿三井ビル1F
【開館時間】 月曜日～金曜日 10:00～17:00(祝日、弊社指定休日を除く)

● MyEPSON

エプソン製品をご愛用の方も、お持ちでない方も、エプソンに興味をお持ちの方への会員制情報提供サービスです。お客様にピッタリのおすすめ最新情報をお届けしたり、プリンターをもっと楽しくお使いいただくお手伝いをします。製品購入後のユーザー登録もカンタンです。さあ、今すぐアクセスして会員登録しよう。

インターネットでアクセス!

<http://myepson.jp/>

▶ カンタンな質問に答えて会員登録。

●消耗品のご購入

製品取扱販売店で買い求めください。

本ページに記載の情報は予告無く変更になる場合がございます。あらかじめご了承ください。
最新の情報はエプソンのホームページ(<http://www.epson.jp/support>)にてご確認ください。

エプソン販売株式会社 〒160-8324 東京都新宿区西新宿6-24-1 西新宿三井ビル24階

セイコーエプソン株式会社 〒392-8502 長野県諏訪市大和3-3-5

商業(捺染) 2013.12



412916700

© 2015 Seiko Epson Corporation. All rights reserved.
2015年3月発行
Printed in XXXXXX

EPSON, EPSON EXCEED YOUR VISION, EXCEED YOUR VISION and their logos are registered trademarks or trademarks of Seiko Epson Corporation.